

Станок балансировочный

Модель: СВ910ВХ

Инструкция по эксплуатации

Перед началом работы прочтите данную инструкцию

I. ВВЕДЕНИЕ

ПРЕДОСТЕРЕЖЕНИЕ

Гарантийный срок на данное оборудование составит один год при условии, что оборудование, включая операционную систему, инструменты и аксессуары, используется должным образом и/или без повреждений. В течение данного периода производитель отремонтирует или заменит возвращенные детали или само оборудование за свой счет, но производитель не несет ответственность за естественный износ, неправильное использование или транспортировку, а также за невыполнение текущего ремонта и технического обслуживания. Производитель не будет информировать клиента об усовершенствовании продукции или обновлении линии продукции.

ВВЕДЕНИЕ

Цель данного руководства - предоставить владельцу и оператору данного оборудования свод практических указаний по использованию и техническому обслуживанию станка для балансировки колес.

При тщательном соблюдении всех указаний оборудование прослужит долго, и будет работать с высокой степенью эффективности.

Следующие пункты обозначают степень опасности относительно оборудования.



ОПАСНОСТЬ: имеет отношение к непосредственной опасности с риском для жизни.



ВНИМАНИЕ: Опасность или опасные действия, которые могут привести к небольшим повреждениям или нанести материальный ущерб.

Перед тем, как использовать оборудование внимательно прочтите данные указания. Храните это руководство и иллюстрированный материал к оборудованию в папке возле места работы, чтобы оператор станка мог в любое время обратиться к этим документам.

Данное руководство считается действительным только для оборудования той модели и с тем серийным номером, которые указаны на прикрепленной фирменной табличке.



ВНИМАНИЕ: Опасность или опасные действия, которые могут привести к серьезному повреждению или смерти.

Будьте предельно осторожно во время распаковки, монтажа, поднятия и настройки оборудования, как указано ниже.

Несоблюдение этих указаний может привести к повреждению оборудования и подвергнуть риску безопасность оператора.

Удалите оригинальные тарные материалы после установки их в определенном положении, как указано на упаковке.



Все действующие правила, относящиеся к безопасности на работе, должны быть соблюдены при выборе места установки.

В частности, оборудование должно устанавливаться и использоваться только в защищенной операционной среде, где отсутствует риск просачивания.

ВАЖНО: для правильной и безопасной работы оборудования, уровень освещенности места его использования должен быть, по крайней мере, 300 люксов.

Условия эксплуатации должны соответствовать следующим требованиям:

- относительная влажность в пределах от 30% до 80% (без конденсации);
- температура в пределах от 0° до +50°С.



Пол должен быть достаточно прочным, чтобы выдержать груз, равный весу оборудования плюс максимально допустимый груз.



Оборудование нельзя использовать в потенциально взрывоопасной атмосфере.

ПРАВИЛА БЕЗОПАСНОСТИ



Несоблюдение указаний и предупреждений об опасности может привести к серьезным повреждениям оператора или других людей.

Не используйте оборудование до того, как прочтете и поймете все предупредительные надписи в данном руководстве.

Правильное использование данного оборудования требует квалифицированного оператора. Этот оператор должен понимать написанные производителем указания, должен иметь соответствующую подготовку, а также должен быть ознакомлен с техникой безопасности и правилами безопасности. Запрещается использовать оборудование операторам, находящимся в состоянии алкогольного или наркотического опьянения, что могло бы повлиять на их физические и умственные способности. Необходимы следующие условия:

- прочтите и усвойте информацию и указания, описанные в руководстве;
- овладейте глубокими знаниями свойств и характеристик оборудования;
- не допускайте неуполномоченных людей в рабочую зону;
- убедитесь в том, что оборудование было установлено в соответствии со всеми стандартами и действующими правилами;
- убедитесь в том, что все операторы станка имеют соответствующую подготовку, могут использовать оборудование правильно и безопасно и в том, что над ними осуществляется компетентный контроль во время работы;
- не дотрагивайтесь до линий электропередачи, внутренней стороны электродвигателей или любого другого электрооборудования, не убедившись в том, что они отключены от источника питания;
- внимательно прочтите этот буклет и научитесь правильно и безопасно использовать оборудование;
- всегда храните это руководство в легкодоступном месте и обращайтесь к нему, если это требуется.



Не удаляйте ярлыки с надписью ОПАСНОСТЬ, ОСТОРОЖНО, ПРЕДОСТЕРЕЖЕНИЕ или УКАЗАНИЕ. Замените все недостающие или неразборчивые ярлыки. Если какие-либо ярлыки оторвались или повреждены, вы можете получить их у вашего ближайшего торгового посредника.

- Всякий раз, когда оборудование используется или обслуживается, соблюдайте единые трудовые правила по технике безопасности, имеющие отношение к высокому напряжению и ротационным машинам.

- Любые неразрешенные изменения или видоизменения, внесенные в оборудование, автоматически освобождают производителя от ответственности в случае повреждения или несчастного случая, происшедшего вследствие этих изменений или видоизменений.





Предупреждение, имеющее отношение к вращающемуся элементу станка. Этот ярлык, размещенный возле уравнивающего вала, напоминает оператору о том, что это вращающийся элемент, и, следовательно, он опасен, до него нельзя дотрагиваться руками. Стрелка указывает направление вращения.



Символ заземления: этот ярлык, расположенный на задней левой стороне станка, указывает, куда нужно подключать заземляющий провод.



НАДЕВАЙТЕ ЗАЩИТНЫЕ ПЕРЧАТКИ



ПРОЧИТИТЕ РУКОВОДСТВО ПО ЭКСПЛУАТАЦИИ



НАДЕВАЙТЕ ЗАЩИТНЫЕ ОЧКИ



ВО ВРЕМЯ РЕМОНТА ОТКЛЮЧАЙТЕ ОБОРУДОВАНИЕ ОТ ЭЛЕКТРОИСТОЧНИКА

Значение ярлыков

(включая ярлык, обозначающий предупреждение)



Знак молния: этот знак, размещенный на задней стороне оборудования, указывает, куда нужно подключить кабель источника питания, и предупреждает оператора о том, что нужно обратить внимание на свою безопасность.

СХЕМА РАЗМЕЩЕНИЯ ЯРЛЫКА БЕЗОПАСНОСТИ

Следите за тем, чтобы у вас были все ярлыки безопасности. Если ярлык неразборчивый или отсутствует, нужно заменить его на новый.

Операторы должны четко видеть ярлыки безопасности и понимать значение каждого ярлыка.

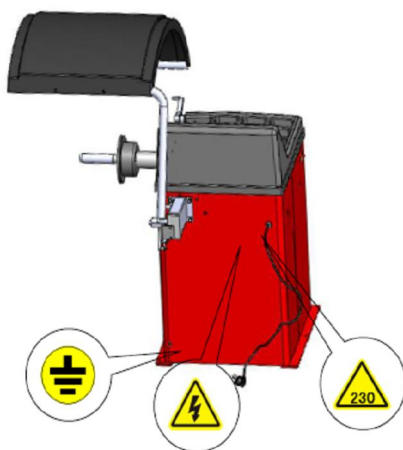



Model: <input type="text"/>	Serial No.: <input type="text"/>
Voltage: <input type="text"/>	Frequency: <input type="text"/>
Phase: <input type="text"/>	Input Power: <input type="text"/>
Current: <input type="text"/>	Weight: <input type="text"/>
Date of Manufacture: <input type="text"/>	

Примечание: следующая информация содержится на фирменной табличке.

Фирменная табличка находится в центре ближе к верху на задней стороне станка. Значение каждого элемента в следующем:

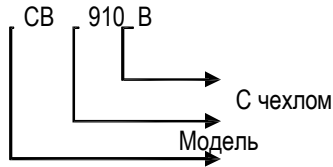

Компьютеризированный станок для динамической балансировки колес

В. сертификат CE



В. Эта пометка означает, что эта модель станка имеет сертификат CE.

С. Серийный номер. Первые три цифры – аббревиатура модели. Средние 4 – дата изготовления, а последние 4 – серийный номер продукции компании.

D. То, что находится на линии пересечения, - название и адрес компании, а то, что находится под линией пересечения - номинальные электрические характеристики, такие как напряжение, частота, мощность, количество фаз и ток полной нагрузки, а также вес и дата изготовления станка.

II. УСТАНОВКА

Перед установкой и использованием станка для балансировки колес вы должны внимательно прочесть это руководство по установке и эксплуатации. Держите это руководство при себе, чтобы обратиться к нему в любое время. Для обеспечения наиболее идеального функционирования станка и в то же время безопасности вы должны убедиться в том, что все операторы прочли это руководство.

2.1. УСТАНОВКА ЗАЩИТНОГО ЧЕХЛА 2.2 УСТАНОВКА ГЛАВНОГО ВАЛА

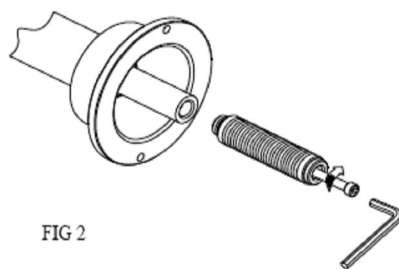

УСТАНОВКА ГЛАВНОГО ВАЛА: Перед установкой используйте этиловый спирт и сжатый воздух, чтобы очистить центральное отверстие вала и подсоединить деталь. Используйте гаечный ключ и шуруп, чтобы закрепить резьбовой вал на оси балансира (Рис 2).

2.3 ЭЛЕКТРОПИТАНИЕ

Согласно ярлыку на соединителе между кабелем электропитания и корпусом, гнездо кабеля электропитания должно быть заземлено надежным заземляющим проводом.

Установка всех электроприборов должна производиться квалифицированным персоналом. Перед установкой проверьте, пожалуйста, соответствует ли питающая сеть техническим параметрам, указанным на фирменной табличке станка. Проводка станка должна иметь плавкий предохранитель и безупречную защиту от замыканий на землю. Установите автоматический контрольный

выключатель электроутечки в источнике электропитания. Если напряжение монтажной площадки нестабильное, рекомендуется использовать стабилизатор.



Любое электрическое подключение в мастерской должно производиться только квалифицированным техническим персоналом и соответствовать обязательным правилам.

Любое электрическое подключение должно производиться в соответствии со следующим:

- Мощность, указанная на табличке технических данных на станке;
- Падение напряжения не должно превышать 4% от номинального напряжения, указанного на табличке технических данных, при полной нагрузке (10% при включении).

-Оператор должен:

- Установить штепсельную вилку;
 - Установить автоматический выключатель на 30 ма;
 - Установить плавкий предохранитель кабеля электропитания;
 - Обеспечить мастерскую эффективным электрическим заземлением;
- Чтобы продлить срок эксплуатации, вынимайте штепсельную вилку, когда станок не используется.
- Если станок подключен непосредственно к источнику питания через панель питания, а не через штепсельную вилку, работа на станке должна производиться только квалифицированным персоналом.



Для правильной работы необходимо хорошее заземление. Не подключайте станок к вентиляционной, водопроводной трубе, телефонной линии и другим неподходящим предметам.

III. ТЕХНИЧЕСКИЕ ХАРАКТЕРИСТИКИ СТАНКА ДЛЯ БАЛАНСРОВКИ КОЛЕС

3.1. ХАРАКТЕРИСТИКИ

- имеет характеристики компьютера с высоким уровнем интеллекта и стабильности
- механический главный вал обладает высокой точностью, с приводом от подшипника, износостойкий, малый шум
- нажмите кнопку останова, чтобы произвести аварийный остановки - полная автоматическая проверка динамического/статического равновесия
- балансировка 3 АЛУ ободьев и 1 шины для мотоцикла
- самокалибровка и полная автоматическая диагностика неисправностей

3.2. ОСНОВНЫЕ ТЕХНИЧЕСКИЕ ХАРАКТЕРИСТИКИ

- номинальное напряжение 220В/110В (выборочно) 50/60Гц
- мощность 250 Вт
- скорость 7 С (если вес колеса около 20кг)
- точность ± 1 г
- шум ≤ 69 дБ
- диаметр обода 10" ~ 24"
- максимальный вес колеса 65кг

3.3. ПРИНЦИП РАБОТЫ БАЛАНСИРОВОЧНОГО СТАНКА СВ910

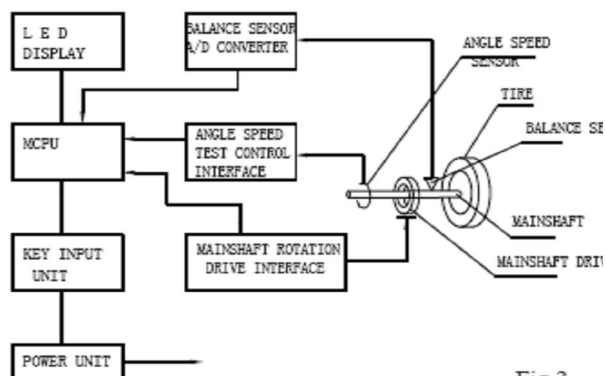

Fig 3 Рис.3

IV. ТРАНСПОРТИРОВКА И УСТАНОВКА

4.1 ТРАНСПОРТИРОВКА

- Устанавливайте, перевозите и храните станок в соответствии с указаниями на ярлыках, находящихся на упаковке.
- Условия содержания: относительная влажность 20%-95%, температура -10°-+60°
- При транспортировке и использовании станка не тяните рукоятку вращения, в противном случае это может привести к неустранимому повреждению.



Рис.4



Рис.5

Не поднимайте станок в любой другой позиции.

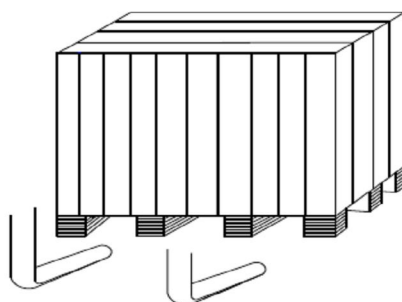
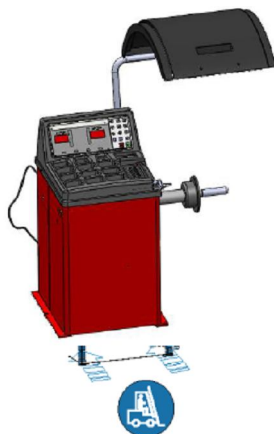
4.1.1. Убедившись в том, что упаковка вашего станка в хорошем состоянии, вы можете переместить станок для балансировки колес на место установки (Рис. 4). Выбор места установки должен соответствовать следующим требованиям: температура окружающей среды должна быть 0°-50°, а относительная влажность - ≤85%.

4.1.2. Снимите наружный чехол с упаковки, проверьте и сверьте с упаковочным листом наличие станка для балансировки колес, запчастей и документов. Если у вас есть какие-либо вопросы, свяжитесь с торговым посредником.

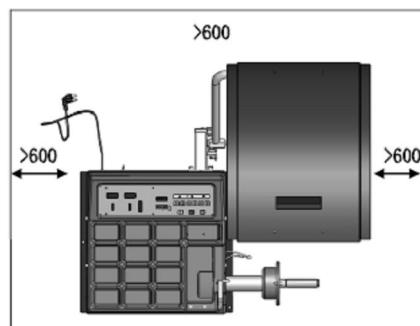
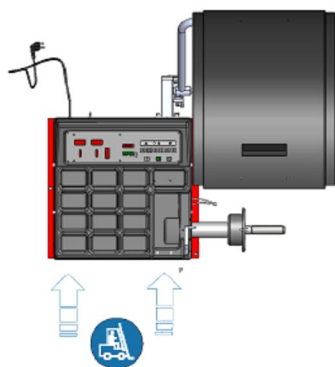
Упаковочные материалы, такие как пластик, ПВХ, гвозди, винты, древесина и картон, должны быть помещены в ящик бракованных деталей.

4.2 УСТАНОВКА

Удалите соединительный болт. Перенесите станок для балансировки колес и разместите его на ровном и твердом полу. Станок нужно хранить в помещении, чтобы не подвергать его длительному воздействию солнечного света и влаги.

V. БЕЗОПАСНОСТЬ И ПРЕДОХРАНЕНИЕ

5.1.1. Перед началом работы убедитесь в том, что вы прочли все предупредительные ярлыки и руководство по эксплуатации. Несоблюдение инструкции по технике безопасности может привести к травмам оператора.

5.1.2. Держите руки и другие части тела подальше от места потенциальной опасности. Перед включением станка вы должны проверить, имеются ли поврежденные детали. Если есть какое-либо повреждение или поломка, станок нельзя использовать.

5.1.3. В аварийной ситуации, если шина не зафиксирована, нажмите кнопку —STOP, чтобы остановить вращение колес. Для обеспечения безопасности оператора используйте высокопрочный защитный чехол для того, чтобы шина не полетела в каком-либо направлении, а упала на землю.

5.1.4. Перед балансировкой оператор должен проверить все шины и колеса, чтобы найти возможные дефекты. Не балансируйте шины и колеса с дефектами.

5.1.5. Не превышайте нагрузочную способность станка для балансировки колес и не пытайтесь балансировать колесо, которое по размеру больше, чем предназначено для данного станка.

5.1.6. Одевайте подходящую одежду, такую как защитный рабочий костюм, перчатки и очки. Не носите длинные волосы, а также галстук и свободную одежду. Во время работы на станке оператор должен стоять возле станка. Не подпускайте к станку неуполномоченный персонал.

5.1.7. Перед балансировкой убедитесь в том, что вы правильно установили колесо. Перед вращением убедитесь в том, что резьбовая муфта (быстросъемная гайка) сделала 4 оборота вокруг резьбового вала и прочно закрепилась на главном вале.



Любое использование станка, не описанное в данном руководстве, считается неправомерным и необоснованным.



Не включайте станок без оборудования для фиксации колеса.



Защитный чехол выполняет предохранительную и защитную функцию.



Не чистите и не мойте колеса, установленные на станке, сжатым воздухом или струей воды.



Изучите функции и размещение всех элементов контроля.



Тщательно проверяйте, чтобы все элементы контроля станка хорошо работали.



Станок должен быть правильно установлен, использоваться по назначению и регулярно обслуживаться во избежание несчастных случаев и повреждений.

Станки для балансировки колес, описанные в данном руководстве, должны использоваться только для того, чтобы измерить степень и расположение разбалансировки колеса автомобиля в пределах, указанных в разделе технических данных. Более того, модели, оснащенные двигателями, должны быть обеспечены соответствующей защитой.

6. ТЕХНИЧЕСКОЕ ОПИСАНИЕ И ЭКСПЛУАТАЦИЯ СВ910

6.1 ТЕХНИЧЕСКОЕ ОПИСАНИЕ

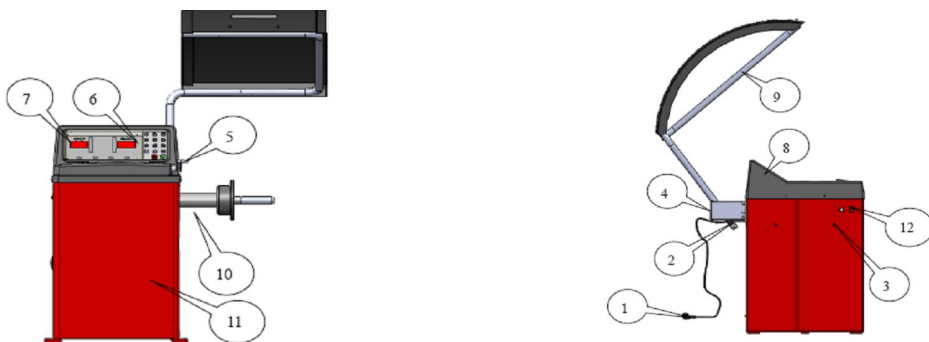

1. Электродвигатель и штепсельная вилка; 2. Пружина возврата; 3. Шарнирная рукоятка; 4. Подвижный переключатель; 5. Шкала; 6. Панель управления; 7. Индикаторная панель; 8. Весовой поддон; 9. Защитный чехол; 10. Корпус уравнивающего вала; 11. Корпус; 12. Переключатель источника питания.

6.2 ИНДИКАТОРНАЯ ПАНЕЛЬ СВ910

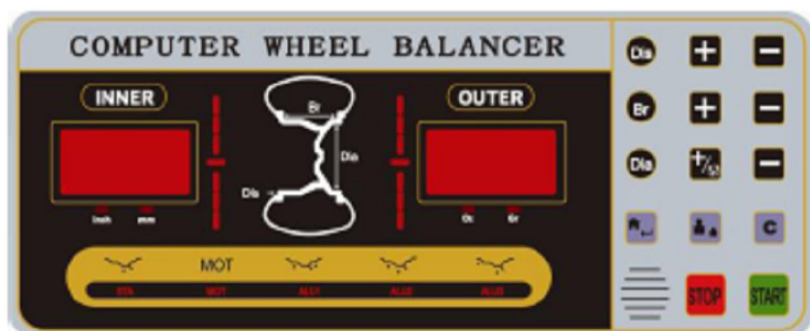

1. В режиме ввода параметров это расстояние от колеса до клавиши ввода данных балансировочного станка. Вы можете изменить заданную величину окна балансировочного станка (Br), нажав клавишу вверх/вниз.



2. Клавиша ввода параметров балансировочного станка Br. Вы можете изменить заданную величину окна балансировочного станка (Br), нажав клавишу вверх/вниз.



3. В режиме ввода параметров это клавиша ввода диаметра обода. Вы можете изменить заданную величину окна - D, нажав клавишу вверх/вниз.



4. Клавиша высокоточной балансировки. Когда дисплей показывает "00", нажмите на эту кнопку. На дисплее отобразится остаточный дисбаланс менее чем 5г.



5. Клавиша изменения коэффициента разбалансировки.



Клавиша режима статической балансировки: когда лампочка горит – режим статический



Клавиша режима балансировки мотоцикла



6.3 ОСНОВНЫЕ ДЕЙСТВИЯ

6.3.1. Включите главный выключатель с левой стороны станка, на дисплее отобразится –"CB-953", а затем - "0". "0" (в режиме унции на дисплее будет отображаться "0", "0").

6.3.2. МОНТАЖ КОЛЕСА

Подготовка перед тестированием: очистите от пыли и грязи и проверьте, имеются ли на поверхности шины инородные тела, такие как металл и камень. А также проверьте, соответствует ли давление воздуха шины указанному значению. Проверьте, имеется ли деформация на поверхности обода и в отверстиях для установки. Проверьте, имеются ли в шине инородные тела. Отнимите первоначальный вес.

Способы установки колеса: положительная, отрицательная юстировка и юстировка фланцевого диска при средних и больших размерах шин. В зависимости от условий вы можете выбрать способы.

6.3.2.1. ПОЛОЖИТЕЛЬНАЯ ЮСТИРОВКА НЕБОЛЬШОГО КОЛЕСА ЛЕГКОВОГО АВТОМОБИЛЯ.

Положительная юстировка – это обычный, простой и быстрый способ установки колеса. Он подходит главным образом для обода из обычной стали и обода из алюминиевого сплава с небольшой деформацией.



Главный вал → Колесо (направление поверхности установки обода – внутри) → Конус → Быстросъемная гайка

6.3.2.2 ОТРИЦАТЕЛЬНАЯ ЮСТИРОВКА НЕБОЛЬШОГО КОЛЕСА ЛЕГКОВОГО АВТОМОБИЛЯ

При деформации наружной стороны колеса используйте этот способ юстировки для обеспечения точной юстировки внутреннего отверстия стального обода и главного вала. Он подходит для стального обода, особенно для плотного АЛУ обода.



Главный вал → защитная пружина → подходящий конус → колесо → чашка → быстросъемная гайка

6.3.2.3 ЮСТИРОВКА ФЛАНЦЕВОГО ДИСКА (ДОПОЛНИТЕЛЬНО)

Подходит для сборки большой шины

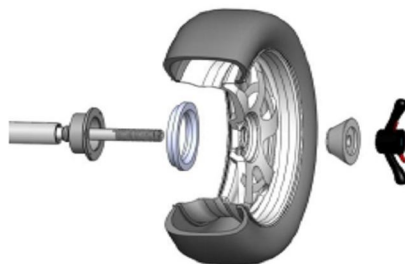

Главный вал → фланцевый диск (закрепленный на главном вале) → колесо → конус → быстросъемная гайка

ПРИМЕЧАНИЕ: Конус должен быть адаптирован к центральному отверстию обода, обратите внимание на его направление. В противном случае это может привести к неточному измерению.

6.4 ВВОД ЗНАЧЕНИЙ







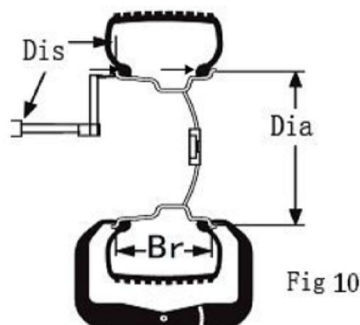

Рис.10

6.4.1. Ввод значения DIS (Расстояние)

Поставьте весы/шкалу во внутреннее положение, чтобы добавить грузик, и нажмите клавишу   , чтобы вывести значение DIS на дисплей. В этот момент на дисплее отобразится "DIS":"XXX", а значения, устанавливаемые системой по умолчанию – мм.

6.4.2. Ввод значения Br (Ширина обода)

Используйте толщиномер для измерения ширины обода, нажмите на клавишу   , чтобы вывести значение Br на дисплей. В этот момент на дисплее отобразится "Br": "XXX"

6.4.3. Ввод значения DiA (Диаметр шины)

После подтверждения диаметра обода нажмите клавишу   , для ввода диаметра обода на дисплей. В этот момент на дисплее отобразится "D": "XXX".

6.4.4. ПЕРЕВОД ИЗ ОДНОЙ ЕДИНИЦЫ ИЗМЕРЕНИЯ В ДРУГУЮ



① Перевод параметров измерения ширины обода с дюйма на мм:

Обычно ширина должна отображаться в дюймах. Если вы хотите, чтобы ширина отображалась в мм., вы можете использовать клавишу , чтобы перевести дюймы в мм.

② Перевод параметров измерения диаметра обода с дюйма в мм:

Обычно диаметр должен отображаться в дюймах. Если вы хотите, чтобы диаметр отображался в мм., вы можете использовать клавишу , чтобы перевести дюймы в мм.

После перевода параметров измерения ширина и диаметр будут отображаться на дисплее в мм, но когда вы выключите, а затем включите станок для балансировки колес, они будут отображаться опять в дюймах.



③ Перевод параметров измерения из граммов в унции : обычно коэффициент разбалансировки отображается в граммах(g). Если вы хотите, чтобы он отображался в унциях (Oz), вы можете произвести перевод из граммов в унции. На дисплее коэффициент разбалансировки отображается в граммах (g). Перевод параметров измерения из граммов в унции можно осуществить посредством нажатия клавиши .

6.4.5. При нажатии клавиши "старт"  станок для балансировки колес начинает работать. Через несколько секунд станок автоматически останавливается. Станок также включается, если опустить защитный чехол, что может быть установлено программой.

6.4.6. ОТОБРАЖЕНИЕ КОЭФФИЦИЕНТА РАЗБАЛАНСИРОВКИ

Когда вращение закончено, на дисплее отобразится коэффициент внутренней и внешней разбалансировки обода. Подтолкните колесо вручную. Когда все установочные лампочки загорятся внутри и снаружи, будет указана позиция добавления грузика.



6.4.7. Прокрутите колесо, когда установочная лампочка с левой стороны загорится, в этот момент наивысшая позиция – позиция внутренней разбалансировки, а когда загорится установочная лампочка с правой стороны, в этот момент наивысшая позиция – позиция внешней разбалансировки.

6.4.8. Добавьте, соответствующий грузик в месте разбалансировки и начните тестировать снова, пока балансировка шины не будет закончена.



1. При включении станка подтолкните колесо вручную, чтобы оно начало вращаться, особенно это касается шин относительно больших размеров, это продлит срок эксплуатации двигателя.
2. Проверьте, нет ли ошибок с размером. Проверьте, соответствуют ли способы балансировки конструкции обода, и выберите наиболее подходящий способ балансировки.
3. Проверьте, хорошо ли закреплена быстросъемная контргайка.
4. Когда балансировка закончена, снимите шину. Обращайтесь с ней очень осторожно и старайтесь не подвергать ударам главный вал.
5. Фиксация груза. Зафиксируйте груз на ободке легкими ударами молотка. Во избежание повреждения датчика не наносите сильных ударов главному валу. Место, куда добавляется груз, должно быть сухим, на нем не должно быть смазки.

6.5. ОТОБРАЖЕНИЕ КОЭФФИЦИЕНТА ОСТАТОЧНОЙ РАЗБАЛАНСИРОВКИ

Минимальный коэффициент стандартного груза - 5г, поэтому если груз, который вы используете, меньше 5г, на станке для балансировки колес не отобразится коэффициент, отобразится только режим "00". Если вам нужно, чтобы отобразился

коэффициент остаточной разбалансировки, нажмите  и на дисплее сразу же отобразится коэффициент внутренней и внешней разбалансировки, меньше 5г. Максимальный коэффициент остаточной разбалансировки – 4г.

6.6. ВЫБОР РЕЖИМА БАЛАНСИРОВКИ

Выберите режим балансировки в соответствии с местом добавления грузика. Для выбора режима балансировки нажмите соответствующую клавишу. При включении станка он автоматически входит в режим динамической балансировки, и вам не нужно выбирать режим.



Динамический — зафиксируйте груз на обеих сторонах обода (тестирование динамической балансировки при включении)
Статический — используйте этот режим, когда на обе стороны нельзя добавить груз.



Мот— дополнительный режим для балансировки мотоцикла. При балансировке мотоцикла вам нужно специальное дополнительное приспособление – адаптер, и с помощью шкалы расширения вам нужно измерить D_i , B_r и D_i . Введите измеренные показатели в окно дисплея D_i , B_r и D_i . Способ введения аналогичен введению параметров автомобиля.



ALU1 - для балансировки обода из легкого алюминиевого сплава. Зафиксируйте грузик на плечевых зонах обода.

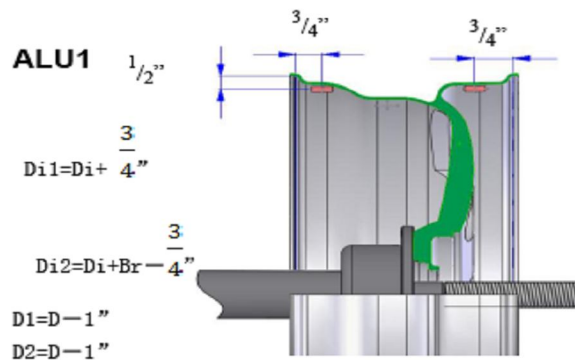

ALU2 - для обода ALU, скрытый грузик внутри

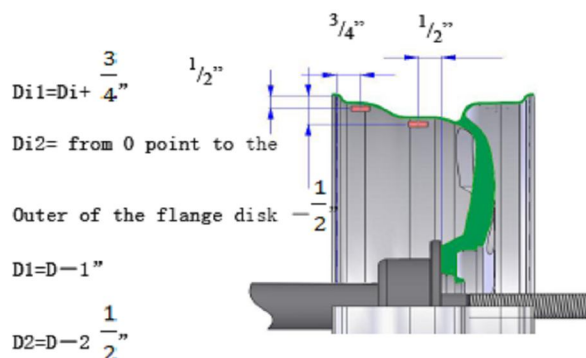

ALU3 - зафиксируйте грузик внутри, а место, куда добавляется груз снаружи, точно такое же, как и в ALU2.

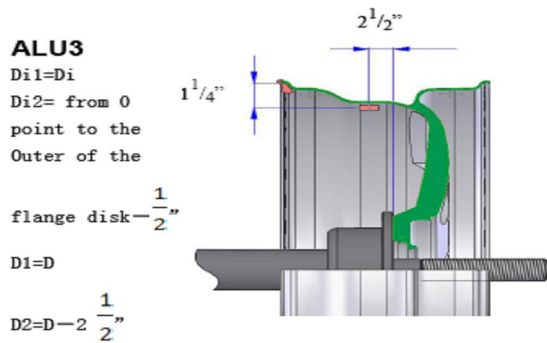





6.7. ДОПОЛНИТЕЛЬНАЯ ИНФОРМАЦИЯ

Включив станок, вы увидите стандартный режим динамической балансировки, установленный компьютером. При выборе ALU режима, а конфигурация обода из алюминиевого сплава схожа с вышеупомянутыми стандартными ALU1\ALU2\ALU3, можно достичь относительно точной балансировки. Если профиль шины идентичен профилю, заданному программой, вам нужно настроить место и вес груза. В сущности, за 1~2 настройки можно достичь относительно удовлетворительного результата балансировки.

7. УСТАНОВКА ПРОГРАММЫ





7.1. ФУНКЦИОНИРОВАНИЕ ПРОГРАММЫ

Нажмите на клавишу программы  чтобы войти в меню установки программы.

-р- (установка защитного чехла): нажмите клавишу  еще раз для подтверждения входа. Выберите    для установки включения  очения функции управления защитного чехла.





Нажмите на клавишу , чтобы подтвердить возвращение на вышеупомянутый уровень.

SP (установка функции управления защитным чехлом)





P: Выберите клавишу  из    и вы сможете войти, нажмите "войти". Установка происходит точно так же, как и в вышеупомянутом случае.



APP (установка единицы измерения разбалансировки) можно установить на 1гр и 5гр.

BIP (установка звукового сигнализатора) можно установить включатель и выключатель звукового сигнализатора.

После подтверждения установки всех функций, можно нажать  из    чтобы сохранить.

UP ENT Нажмите  чтобы войти в меню установки дополнительных функций.

IN TES (тестирование датчика) можно тестировать *патчик фотоэлемент*, а так же стат/динамический пьезоэлектрический датчик. Выберите следующее меню: Нажмите  из   , затем нажмите , чтобы войти в CAL -CAL, эта функция используется, когда станок длительное время не эксплуатируют, или утрате точности.

Установка самокалибровки: Нажмите , чтобы войти в программу, затем нажмите  еще раз для подтверждения и на дисплее отобразится ADD -0. Нажмите на клавишу "пуск", чтобы начать тестирование. После прогона на дисплее отобразится ADD -100. Прокрутите шину и зафиксируйте вес 100г. в позиции 12 часов, когда загорятся все лампочки индикации места разбалансировки. Затем включите станок снова, чтобы осуществить самокалибровку



Наиболее быстрый способ начать процесс самокалибровки – нажать и держать  5 секунд, и вы сможете войти в CAL-CAL. Помните, что прибавить груз 100г. нужно в позиции 12 часов, в противном случае может произойти неточность балансировки.

Ступенчатая векторная схема вышеописанных действий выглядит следующим образом:

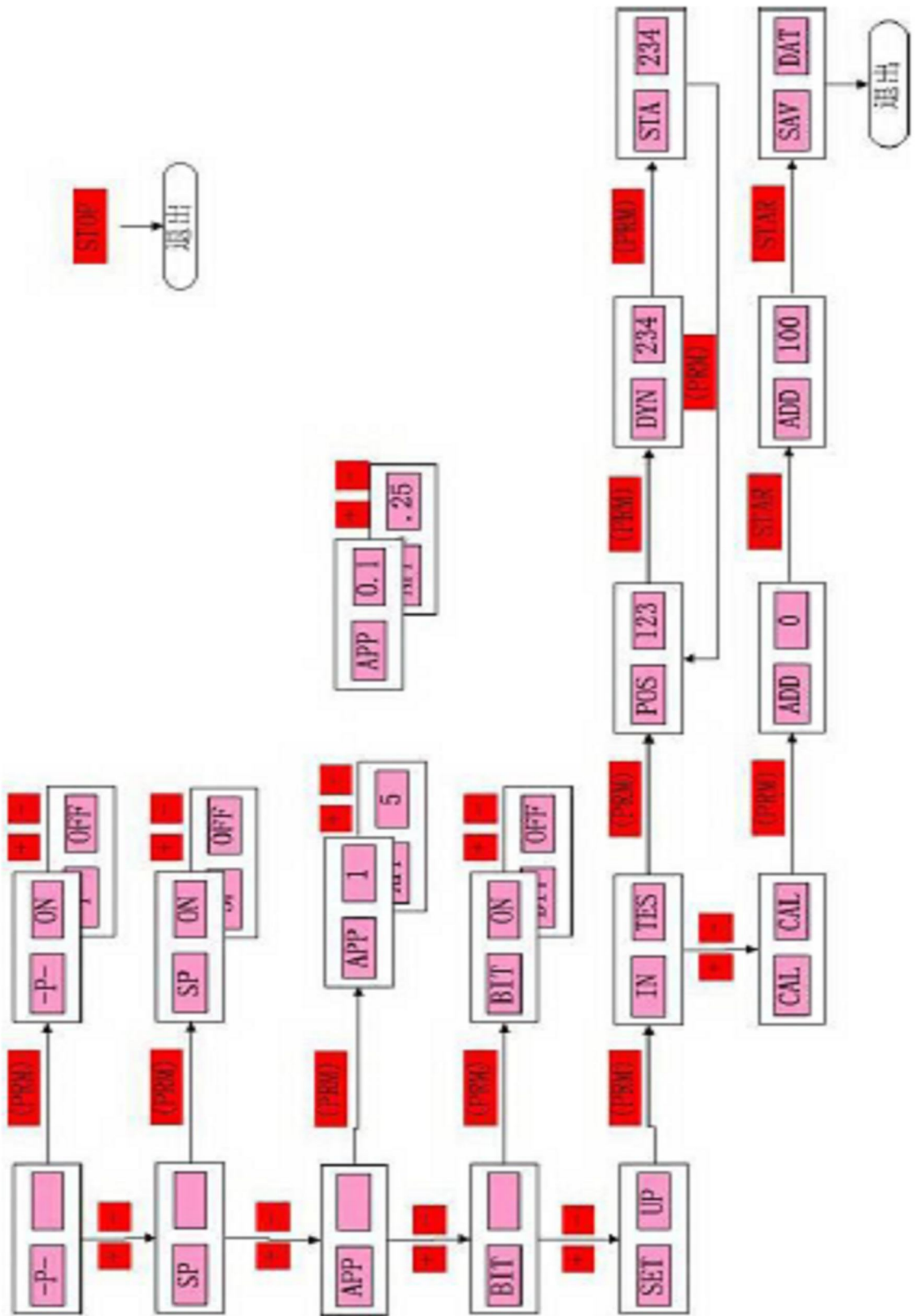

7.2. ИНДИКАЦИЯ ОШИБОК

ДИСПЛЕЙ	ПРОБЛЕМА	РЕШЕНИЕ
ERR OPN	Защитный чехол не опущен	Опустите защитный чехол
ERR SP	Скорости вращения не достаточно	Проверьте двигатель и ремень
ERR OFF	Остановить ошибку	Нажмите на клавишу "пуск" или поднимите защитный чехол
ERR FAC	Ошибка завода в настройках	Исправьте настройки завода
ERR USR	Ошибка пользователя в настройках	Исправьте настройки пользователя

Если проблему все же не удастся решить, проконсультируйтесь с профессионалом. При замене механической номограммы, датчика фазы или датчика давления вы должны снять заводскую калибровку и произвести самокалибровку еще раз.

7.3. ВЫЯВЛЕНИЕ НЕИСПРАВНОСТЕЙ И ИХ УСТРАНЕНИЕ :

Описание	Причина	Решение
При включении станка дисплей не работает	<ol style="list-style-type: none"> 1. Проверьте, в порядке ли сеть 220В. 2. Дефект платы источника питания 3. Кабель между платой источника питания и компьютером не закреплен 4. Дефект механической номограммы 	<ol style="list-style-type: none"> 1. Проверьте и подсоедините внешний источник питания 2. Замените плату источника питания 3. Проверьте штепсельную вилку кабеля 4. Замените механическую номограмму
Дисплей в порядке, но кнопка "пуск" и кнопка ввода не работают	<ol style="list-style-type: none"> 1. Контактный переключатель в плохом состоянии 2. Сбой станка 	<ol style="list-style-type: none"> 1. Откройте корпус станка, включите в сеть и натяните штепсельную вилку контактного переключателя 2. Включите станок еще раз
Дисплей в порядке, но после запуска/включения не происходит торможения	<ol style="list-style-type: none"> 1. Кабель между платой источника питания и компьютером не закреплен 2. Дефект платы источника питания 3. Дефект механической номограммы 	<ol style="list-style-type: none"> 1. Включите в сеть и натяните кабель между механической номограммой и платой источника питания 2. Замените плату источника питания 3. Замените механическую номограмму

<p>Неточная балансировка, сложно достичь “00”</p>	<ol style="list-style-type: none"> 1. Соединение или контакт подводящего провода датчика в плохом состоянии 2. Потеря значения памяти 	<ol style="list-style-type: none"> 1. Произведите соединение еще раз 2. Подкорректируйте значение памяти в соответствии с инструкцией
<p>С каждым вращением изменение коэффициента не превышает 5г.</p>	<ol style="list-style-type: none"> 1. На ободе присутствует инородное тело или в центре обода есть деформация поверхности 2. Датчик влажный или быстросъемная гайка плохо зафиксирована 3. Напряжения внешнего источника питания или давления воздуха не достаточно. Фланцевый диск не зафиксирован 	<ol style="list-style-type: none"> 1. Замените колесо 2. Высушите, перекалибруйте датчик 3. Зафиксируйте анкерный болт
<p>С каждым вращением диапазон изменения коэффициента составляет 20-90г.</p>	<ol style="list-style-type: none"> 1. На колесе присутствуют инородные тела или коэффициент разбалансировки колеса слишком велик 2. Повреждение датчика 3. Напряжение внешнего источника питания слишком низкое 	<ol style="list-style-type: none"> 1. Проверьте колесо 2. Проверьте датчик и электропроводку 3. Проверьте источник питания и стабилизатор агрегата
<p>При повторном монтаже или демонтаже погрешность превышает 10г.</p>	<ol style="list-style-type: none"> 1. Неправильная форма внутреннего отверстия колеса 2. Фланцевый диск неправильно установлен 	<ol style="list-style-type: none"> 1. Замените колесо 2. Проверьте правильность сборки и попытайтесь ещё раз
<p>Неточная балансировка, сложно достичь “00”</p>	<ol style="list-style-type: none"> 1. Датчик влажный или поврежден 2. Программа плохо работает 	<ol style="list-style-type: none"> 1. Произведите калибровку еще раз, высушите, а затем произведите самокалибровку или замените 2. Произведите самокалибровку еще раз

7.4. СТАНДАРТНЫЕ КОМПЛЕКТУЮЩИЕ ДЕТАЛИ К БАЛАНСИРОВОЧНОМУ СТАНКУ

СТАНДАРТНЫЕ КОМПЛЕКТУЮЩИЕ ДЕТАЛИ К БАЛАНСИРОВОЧНОМУ СТАНКУ



Дополнительные детали

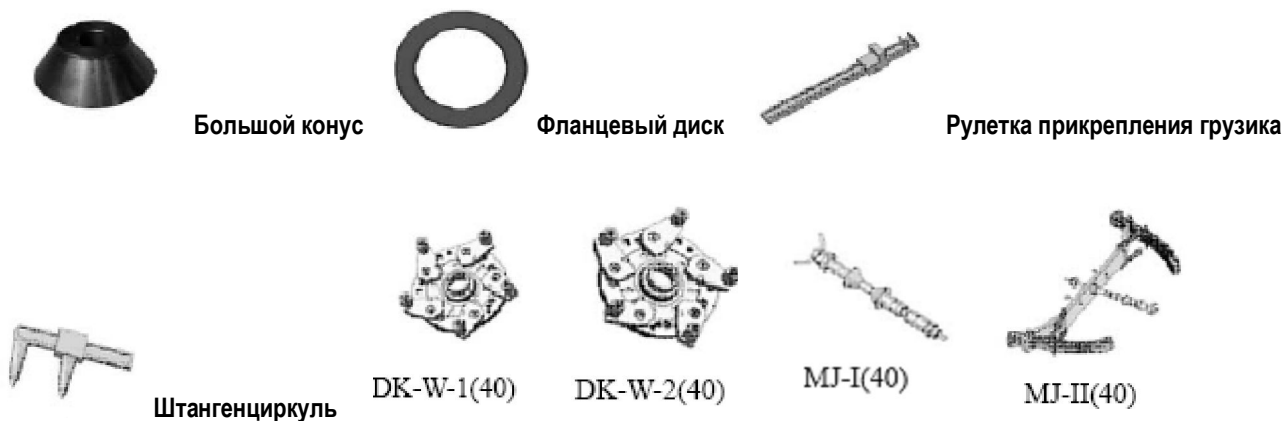

СПИСОК СТАНДАРТНЫХ КОМПЛЕКТУЮЩИХ ДЕТАЛЕЙ К БАЛАНСИРОВОЧНОМУ СТАНКУ

Плоскогубцы для установки и снятия грузика	-----	1шт.
Шкала для измерения ширины Вг	-----	1шт.
Центрирующий конус	-----	3шт.
Быстросъемная гайка	-----	1шт.
Резьбовой вал	-----	1шт.
Винт М10Х160 с головкой под торцевой ключ	-----	1шт.
Стандартный грузик	-----	1шт.
Чашка	-----	1шт.
Защитный чехол для чашки	-----	1шт.
Пружина	-----	1шт.



ПРЕДУПРЕЖДЕНИЕ

Производитель не несет ответственность в случае претензий, возникших в результате использования неоригинальных запчастей или деталей.



ПРЕДУПРЕЖДЕНИЕ

Перед тем, как производить какой-либо ремонт или регулировку, достаньте вилку из розетки и убедитесь в том, что все подвижные детали станка заблокированы.



ПРЕДУПРЕЖДЕНИЕ

Не удаляйте и не вносите изменения в детали станка (за исключением сервисных вмешательств).



ПРЕДУПРЕЖДЕНИЕ

Содержите рабочую зону в чистоте.

Никогда не используйте сжатый воздух и/или струйки воды для удаления грязи со станка. Предпринимайте всевозможные меры для того, чтобы предотвратить нарастание или подъем пыли во время уборки. Содержите вал станка для балансировки колес, защитную круглую гайку, центрирующие конусы и фланец в чистоте. Эти детали можно чистить с помощью щетки, предварительно смоченной в безопасном для окружающей среды растворителе. Обращайтесь с конусами и фланцами осторожно во избежание случайного падения и последующего повреждения, которое могло бы нарушить точность центрирования. После использования храните конусы и фланцы в защищенном от пыли и грязи месте. Если необходимо, используйте этиловый спирт для очистки индикаторной панели. Производите калибровку по крайней мере раз в полгода.

СМАЗЫВАНИЕ

В станке для балансировки колес только двигатель и уравнивающий вал являются вращающимися деталями. Оператор должен периодически смазывать эти детали. Если станок используют очень часто, более 2 часов в день, нужно ежегодно проверять подшипник. При тестировании не открывайте подшипник, таким образом для тестирования шума вам нужно вставить отвертку. Так как подшипник выполняет фиксирующую и поддерживающую функцию, нелегко заменить или удалить смазку. Кроме того, его скорость не такая уж большая по сравнению со станком, поэтому не нужно заменять смазку. Если вы заметили в работе подшипника шум или какие-либо отклонения от нормы, замените подшипник. Если клиент подтверждает, что подшипник не заменен, нужно просто заменить смазку. Демонтируйте подшипник, откройте уплотнительное кольцо и заполните смазкой ХНР103. Эта операция должна производиться под руководством профессионала, после замены смазки произведите калибровку. Если замена смазки произведена неправильно, это может повлиять на точность станка. В этом случае вам нужно переустановить уплотнительное кольцо, а так же собрать и отрегулировать станок еще раз.

Карта технической безопасности для использования смазки для станка.

Смазка "Мобил" ХНР/Mobilgrease XHP Сорт NLGI

Степень проникновения в обрабатываемую деталь 25°, ASTM степень (D) 217, мм/10

Температура каплепадения, °С, ASTM степень (D) 2265

Коэффициент вязкости смазочного масла, ASTM степень (D) 445, cSt @ 40°C

Изменение консистенции проникновения, ASMT степень (D) 1831

(устанавливается с момента прокатки смазки), мм/10

Проверка 4-х сфер, диаметр отпечатка, ASTM степень (D) 2266, мм

Проверка 4-х сфер, нагрузка сварки/сварочный груз, ASTM степень (D) 2509, кг

Test Timken OK load, ASTM степень (D) 2509, фунт

Стабильность метода окисления бомбы, ASTM степень (D) 942,

Падение давления в 100 часов, кПа

Защита от коррозии, ASTM степень (D) 1743

Коррозия, IP 220, вымывается кислой водой

Защита от коррозии, IP 220-мод, вымывается дистиллированной водой

Коррозия на медном покрытии, ASTM степень (D) 4048

Сопротивление водяному душу, ASTM степень (D) 4049, % спрей

Вымывается водой, ASMT степень (D) 1264, потеря (груз/вес%), @ 79 C

СДАЧА В ЛОМ

Если станок нужно отдавать на слом, отделите все электрические, электронные, пластмассовые и железные детали и ликвидируйте их отдельно в соответствии с местными действующими нормами.

ОКРУЖАЮЩАЯ СРЕДА

Если на станке на табличке данных имеется символ перечеркнутого контейнера  , должна быть применена следующая процедура ликвидации.

Это оборудование может содержать вещества, опасные для окружающей среды и здоровья человека, если оно не ликвидировано должным образом.

Электрическое и электронное оборудование нельзя ликвидировать вместе с обычными городскими отходами, оно должно быть собрано отдельно для надлежащей обработки.

Символ перечеркнутого контейнера  , присутствующий на оборудовании и на этой странице, уведомляет потребителя о том, что данное оборудование должно быть ликвидировано должным образом в конце срока годности.

Таким образом, можно предотвратить опасные для окружающей среды или здоровья человека последствия, вызванные неправильным обращением с веществами, содержащимися в данном оборудовании, или ненадлежащим использованием его деталей. Более того, это помогает утилизировать, переработать и использовать снова многие материалы, содержащиеся в данном оборудовании.

Для этой цели производители и распространители электрического и электронного оборудования устанавливают соответствующие системы сбора и обработки для этого оборудования.

Для получения информации по процедурам сбора в конце срока годности вашего оборудования свяжитесь с местным распространителем.

Для защиты окружающей среды рекомендуются следующие меры: переработка внутренней и внешней упаковки оборудования и надлежащая ликвидация использованных батарей (только если они содержатся в оборудовании).

Ваша помощь крайне важна для того, чтобы сократить количество природных ресурсов, используемых для производства электрического и электронного оборудования, минимизировать использование мусорных свалок для ликвидации оборудования и улучшить качество жизни, предотвращая выброс потенциально опасных веществ в окружающую среду.

СПОСОБЫ ПОЖАРОТУШЕНИЯ

Чтобы выбрать наиболее подходящий огнетушитель, ознакомьтесь со следующей таблицей:

Сухие материалы

Вода	ДА
Пена	ДА
Порошок	ДА*
СО2	ДА*

Да* Используйте только если под рукой нет более подходящих огнетушителей или если пожар небольшой.

Легковоспламеняющиеся жидкости

Вода	НЕТ
Пена	ДА
Порошок	ДА
СО2	ДА

Электрическое оборудование

Вода	НЕТ
Пена	НЕТ
Порошок	ДА
СО2	ДА



Предупреждение





Данная таблица содержит общие указания, которые следует использовать как рекомендации. Подробные указания по применению каждого типа огнетушителя можно получить у соответствующего производителя.



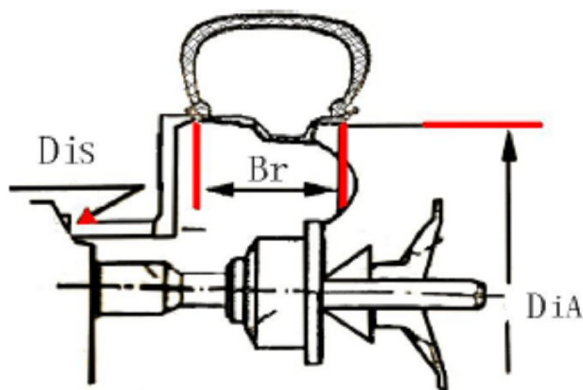

IX. ПОДРОБНОЕ ОПИСАНИЕ РАБОТЫ СТАНКА:





9.1 Как балансировать шину?

1. Включите источник питания
2. Выберите конус в соответствии с шиной. Зафиксируйте шину на главном вале станка для балансировки колес и прочно зафиксируйте ее.
3. Введите параметры шины.



3.1. Выдвиньте шкалу станка для того, чтобы измерить значение Dis, которое обозначает расстояние от внутренней стороны шины до корпуса. В соответствии с измеренным показанием (единица измерения – см), нажмите    , чтобы отрегулировать значение, чтобы значение, отображаемое с правой стороны окна, было измеренным значением. Но единица измерения этого отображаемого значения – мм. К примеру, если измеренное значение – 5.5см, вам нужно ввести 55мм. Нажмите,  для того чтобы осуществить переход из одной единицы измерения в другую.

3.2. Используйте шкалу измерения ширины, чтобы измерить значение Br, что обозначает ширину обода. Нажмите    для ввода значения Br, стандартной единицей измерения которого является дюйм. Если вы хотите перевести это единицу измерения в мм, нажмите .

3.3. Проверьте значение Dia, которое обозначает диаметр обода, отмеченное на шине. Нажмите,    для регулировки значения, отображаемого с правой стороны окна, пока не отобразится значение диаметра обода. Можно также использовать клавишу  для осуществления перевода значения Br в мм.

4. Опустите защитный чехол (можно также нажать клавишу "пуск") . После того, как станок включится, произведет вращение и тестирование, он автоматически выключится. В левом/правом окне будут отображаться соответствующие значения. Вращайте шину, когда загорятся лампочки индикации местоположения. Прикрепите грузик, соответствующий значению, отображенному в окне, в позиции 12 часов внутрь/снаружи. Включите станок еще раз, чтобы протестировать. На экране отобразится коэффициент разбалансировки. Процесс балансировки будет завершен, когда будет достигнут требуемый диапазон балансировки.

9.2. УСТАНОВКА ПАРАМЕТРОВ СТАНКА



, нажмите на клавишу  , чтобы войти в меню установки программы

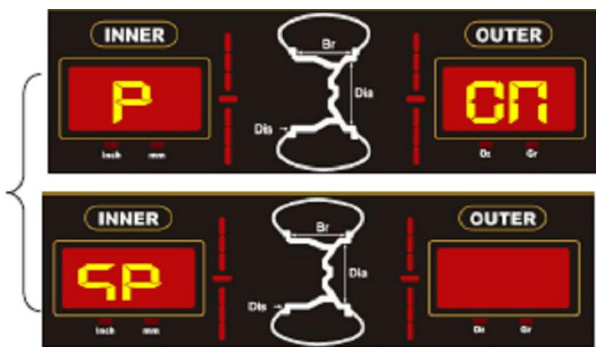

, 1.1 -р-(установка защитного чехла) нажмите для

подтверждения входа и выберите клавишу ВВЕРХ/ВНИЗ для настройки включения и выключения защитного чехла. Нажмите для подтверждения.

1.2 -SP- (установка функции защитного чехла), нажмите , на дисплее отобразится то же самое, что и на рисунке слева

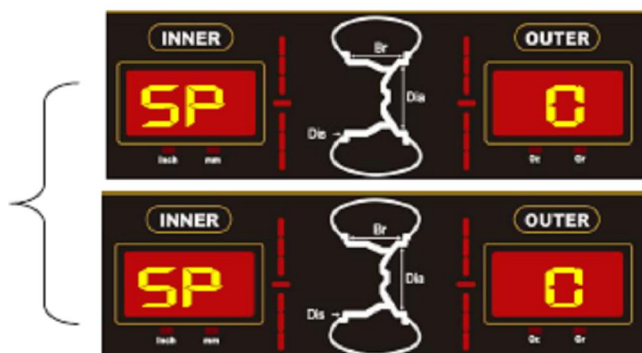

Нажмите для подтверждения входа. Выберите клавишу для настройки включения и выключения функции управления защитного чехла. Нажмите клавишу для подтверждения.



1.3 PP (установка минимального коэффициента разбалансировки) Нажмите , вы можете войти, чтобы установить коэффициент разбалансировки 1г и 5г. Везде используется диаграф, а не стрелка-указатель.

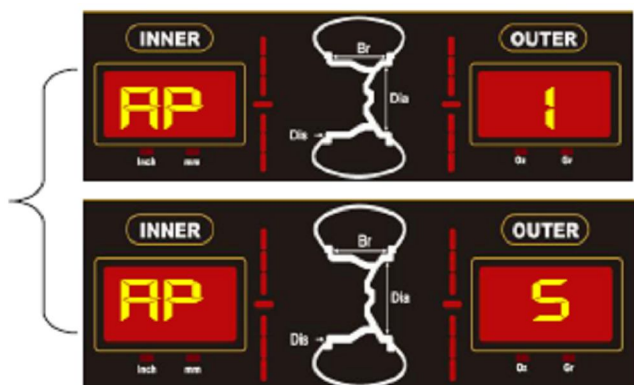

Нажмите для подтверждения входа и отрегулируйте выбор соответствующей единицы посредством нажатия клавиш , , затем нажмите для подтверждения.

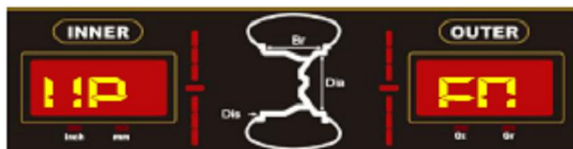





1.4 BIP (установка звукового сигнализатора) нажмите Dis и вы сможете настроить включение и выключение звукового сигнализатора. Нажмите Dis для перемещения на следующий уровень



"UP"— "Ent" нажмите клавишу  для того, чтобы войти в меню установки специальных функций. Имеются 2 опции на выбор "IN"— "TES" и "CAL"—"CAL"



Выбор    отобразит повторение и нажмите  чтобы войти. В режиме " I N"—" T E S" нажмите  чтобы войти в режим тестирования.



В режиме POS вращайте шину в направлении по часовой стрелке. Коэффициент в правой стороне окна увеличится. При вращении против часовой стрелки он уменьшится.





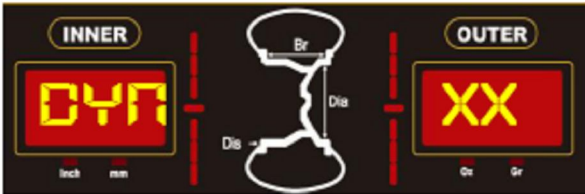



В режиме STA нажмите на пьезоэлектрический датчик, вертикальный по отношению к главному валу. Коэффициент в правой стороне окна изменится. Это значит, что датчик установлен правильно.



В режиме DYN нажмите на пьезоэлектрический датчик, параллельный главному валу. Коэффициент в правой стороне окна изменится. Это значит, что датчик установлен правильно.

9.3. Самокалибровка



В режиме IN TES нажмите    вы можете войти в CAL –CAL, что означает режим самокалибровки. Эту функцию нужно применять, когда станок не эксплуатируют длительное время или при снижении точности станка. Нажмите , чтобы войти в программу, а затем нажмите  для подтверждения ещё раз. Вы также можете войти в этот режим посредством нажатия и удерживания клавиши  в течение 5 секунд после ввода параметров шины.



Нажмите , и на дисплее отобразится "ADD"—"0"



Нажмите  для того, чтобы осуществить вращение шины/обода.

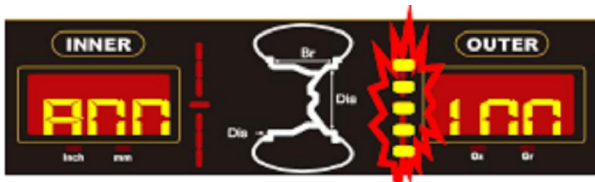

На экране отобразится "ADD"-100", затем вращайте шину вручную, пока не загорятся все лампочки справа на дисплее. В этот момент можно добавить груз 100г в позиции 12 часов снаружи. Вы должны добавить груз в этой позиции, или угол вычисления

будет неточным, это повлияет на точность измерения. Запустите станок еще раз и нажмите , чтобы начать вращение станка.



По окончании калибровки на дисплее отобразится " " -"DAT". В этот момент самокалибровка завершена.

ПРИЛОЖЕНИЕ 1.
ЭЛЕКТРИЧЕСКАЯ СХЕМА

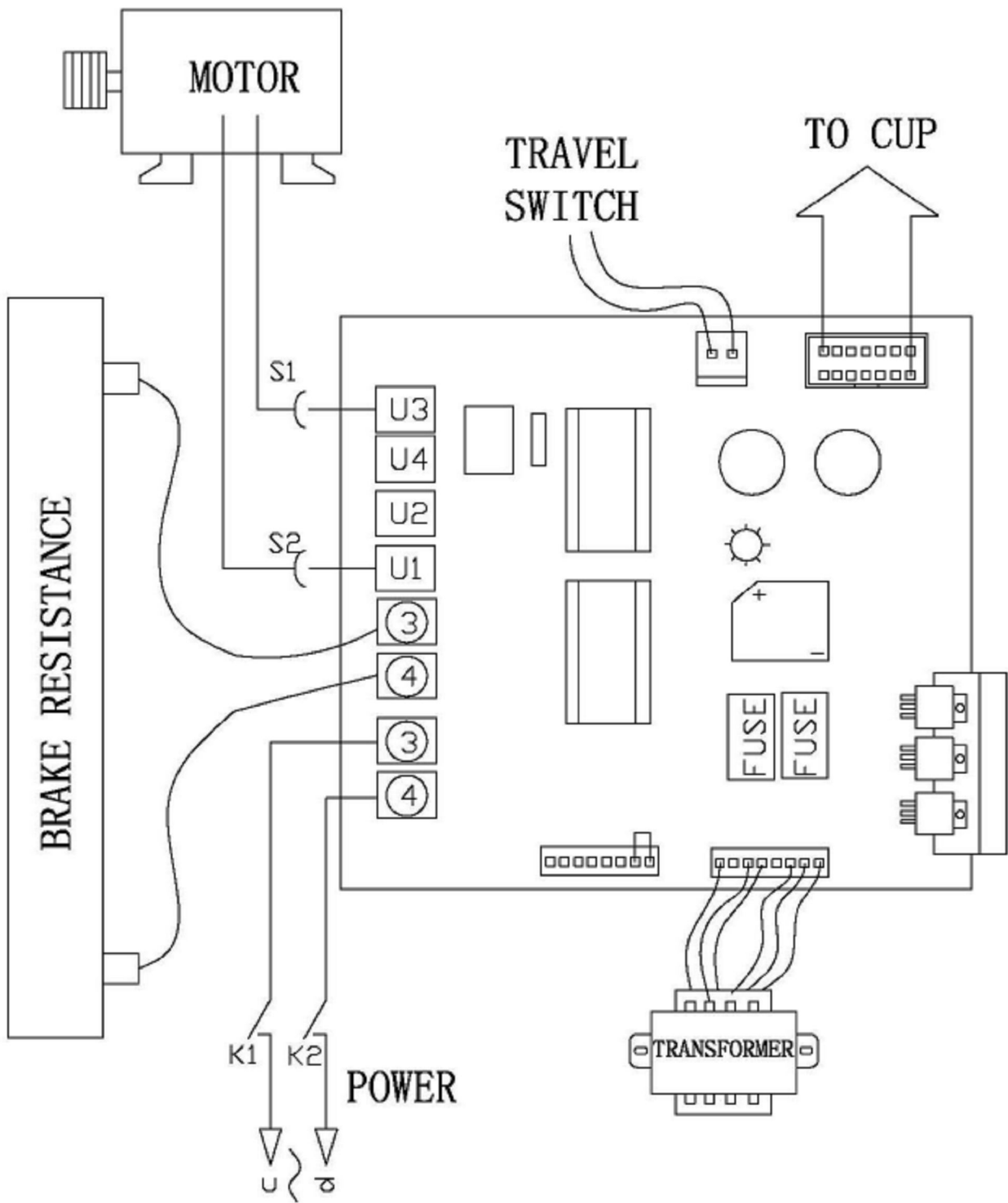

ПРИЛОЖЕНИЕ II

СХЕМА СОЕДИНЕНИЙ

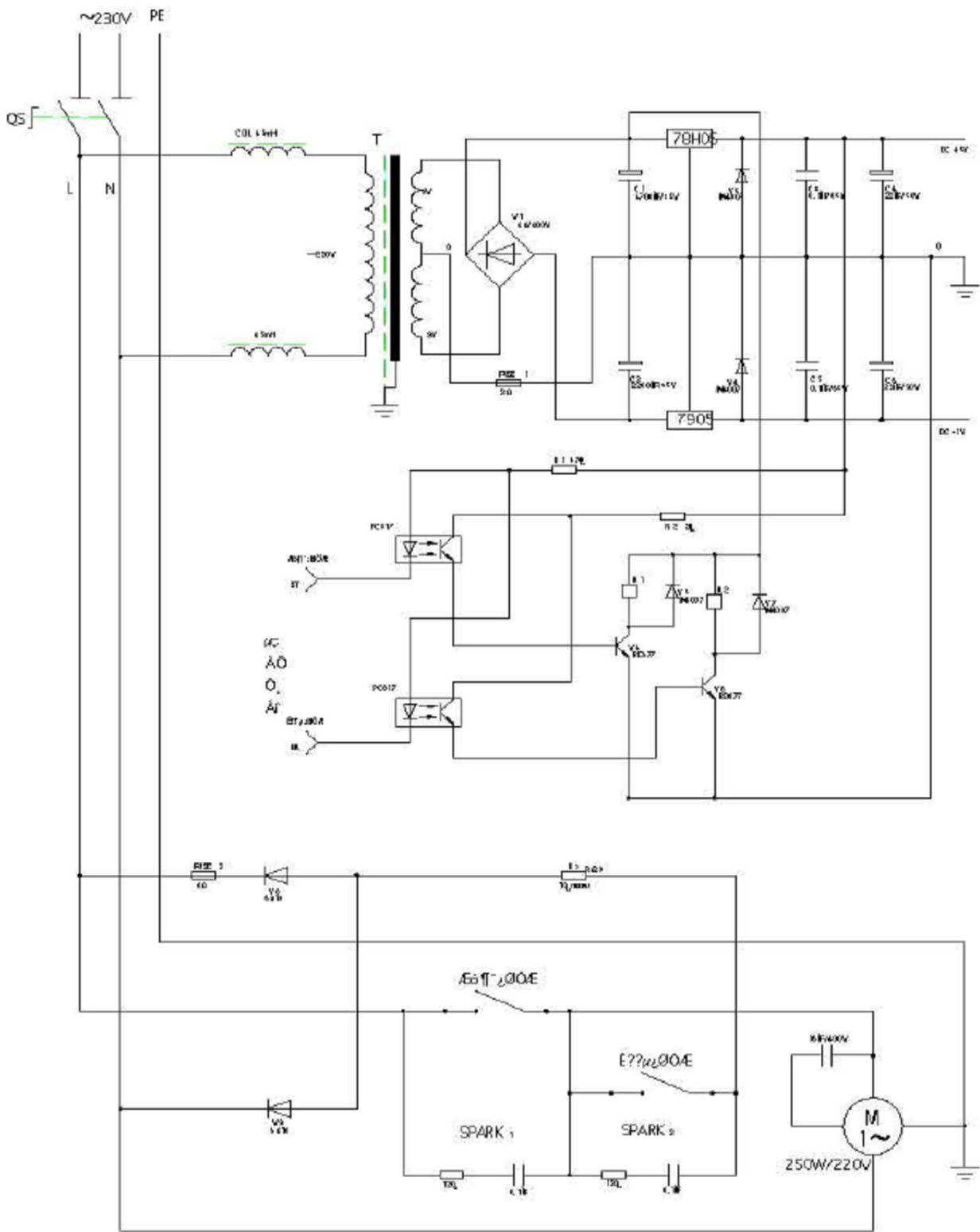

ПРИЛОЖЕНИЕ

УСТАНОВКА ЧЕХЛА

