

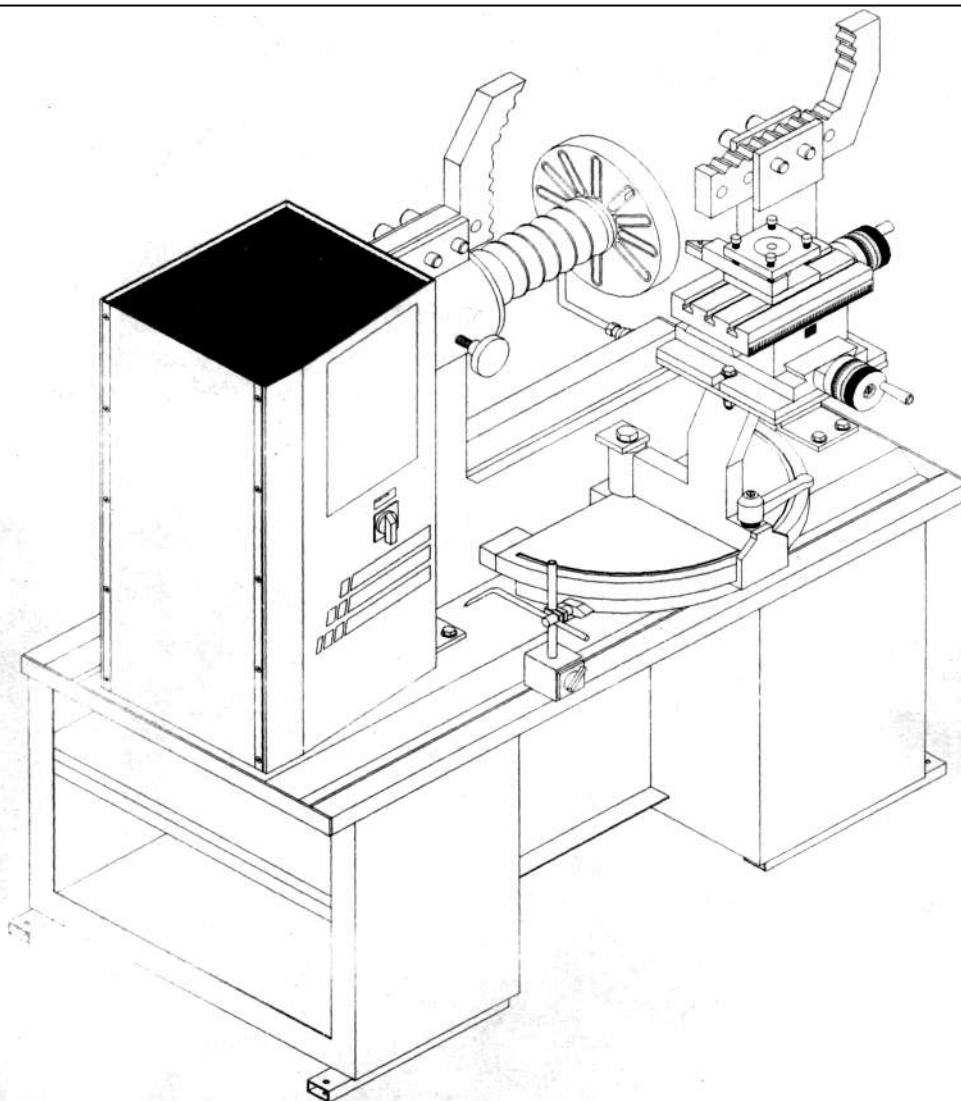

РУССКИЙ

**СТЕНД ДЛЯ ПРАВКИ КОЛЕСНЫХ ДИСКОВ С ТОКАРНОЙ ГРУППОЙ**



**РУКОВОДСТВО ПО  
ЭКСПЛУАТАЦИИ**

**М А Т И К**

## **ВАЖНОЕ УВЕДОМЛЕНИЕ (ВНИМАНИЕ)**

- Руководство по эксплуатации является неотъемлемой частью изделия. Тщательно изучите предупреждения и инструкции, содержащиеся в руководстве. Эта информация важна для безопасного использования и обслуживания.
- Сохраните это руководство для дальнейшей консультации.

### **ЭТОТ СТЕНД**

Используется для восстановления поврежденных дисков.

Этот стенд был разработан (предназначен), чтобы работать в пределах ограничений, описанных в этом руководстве и в соответствии с инструкцией производителя.

Стенд должен использоваться только для функций, для которых она разработана (предназначена). Любое другое использование рассматривается неправильно и поэтому недопустимо.

Производитель не несёт ответственности за возможное повреждение (ущерб), причинённое неправильным, ошибочным или недопустимым использованием.

### **ВАЖНО**

Этот стенд может использоваться только специально обученным персоналом. Любые работы на электрической, гидравлической, пневматической системах должны проводиться только профессионально квалифицированным персоналом.

### **СОДЕРЖАНИЕ**

Уведомление (внимание) .....	2
Технические Характеристики .....	2
Введение .....	3
Упаковка, транспортировка .....	3
Безопасность .....	4
Монтаж стенда.....	6
Контрольные выключатели .....	6
Описание стенда.....	7
Аксессуары .....	7
Управление и использование .....	8
Обслуживание .....	10
Демонтаж вала .....	11
Возможные неисправности и методы их устранения.....	12
Техническая поддержка и запасные части.....	12
Схема демонтажа .....	13

## **Технические характеристики**

### **Размеры**

Высота.....	1400 мм.
Длина.....	1400 мм.
Ширина.....	920 мм.

### **Вес**

Вес нетто.....	350 кг.
Уровень шума.....	75 дб.

## **ВВЕДЕНИЕ**

### **ПРЕДУПРЕЖДЕНИЕ**

**ЭТО РУКОВОДСТВО БЫЛО ПОДГОТОВЛЕНО ДЛЯ КВАЛИФИЦИРОВАННОГО ПЕРСОНАЛА. ВНИМАТЕЛЬНО ПРОЧИТЕ ЭТО РУКОВОДСТВО ПЕРЕД ВЫПОЛНЕНИЕМ ЛЮБЫХ ДЕЙСТВИЙ С ОБОРУДОВАНИЕМ.**

**РУКОВОДСТВО СОДЕРЖИТ ВАЖНУЮ ИНФОРМАЦИЮ ОТНОСИТЕЛЬНО:**

- **БЕЗОПАСНОСТЬ МАШИН (МЕХАНИЗМОВ) ДЛЯ РЕМОНТА ДИСКОВ**
- **БЕЗОПАСНОСТЬ ПЕРСОНАЛА ОПЕРАТОРОВ И РАБОЧИХ ОБСЛУЖИВАНИЯ**

### **СОХРАНЕНИЕ РУКОВОДСТВА**

РУКОВОДСТВО ПОЛЬЗОВАТЕЛЯ - НЕОТЪЕМЛЕМАЯ ЧАСТЬ РЕМОНТА ДИСКОВ И ДОЛЖНО НАХОДИТЬСЯ РЯДОМ С ДИСКОПРАВОМ, В ЛЕГКО ДОСТУПНОМ МЕСТЕ.

ОПЕРАТОР И ШТАТ ОБСЛУЖИВАНИЯ ДОЛЖНЫ СВОБОДНО РАСПОЛАГАТЬ И КОНСУЛЬТИРОВАТЬСЯ С РУКОВОДСТВОМ БЫСТРО И В ЛЮБОЕ ВРЕМЯ.

ПОДЪЕМ, ТРАНСПОРТИРОВКА, РАСПАКОВКА, СБОР, ЗАПУСК, НАЧАЛЬНОЕ РЕГУЛИРОВАНИЕ И ИСПЫТАНИЕ, ЭКСТРАОРДИНАРНОЕ ОБСЛУЖИВАНИЕ, РЕМОНТ И ДЕМОНТИРОВАНИЕ МАШИНЫ (МЕХАНИЗМА) ДОЛЖНЫ БЫТЬ ВЫПОЛНЕНЫ ТОЛЬКО КВАЛИФИЦИРОВАННЫМ ПЕРСОНАЛОМ.

ИЗГОТОВИТЕЛЬ ОТКЛОНЯЕТ ВСЮ ОТВЕТСТВЕННОСТЬ ЗА УЩЕРБ ЛЮДЯМ ИЛИ ПОВРЕЖДЕНИЮ ТРАНСПОРТНЫМ СРЕДСТВАМ ИЛИ ОБЪЕКТАМ, КОГДА ЛЮБОЕ ИЗ ВЫШЕУПОМЯНУТЫХ ДЕЙСТВИЙ БЫЛО ВЫПОЛНЕНО НЕКВАЛИФИЦИРОВАННЫМ ПЕРСОНАЛОМ ИЛИ КОГДА РЕМОНТ ДИСКА БЫЛ ПРОИЗВЕДЁН НЕПРАВИЛЬНО.

ЭТО РУКОВОДСТВО УКАЗЫВАЕТ ТОЛЬКО ДЕЙСТВУЮЩИЕ И БЕЗОПАСНЫЕ АСПЕКТЫ, КОТОРЫЕ БУДУТ ПОЛЕЗНЫМИ ДЛЯ ОПЕРАТОРА И ПЕРСОНАЛА.

ЧТОБЫ ПОНИМАТЬ ТЕРМИНОЛОГИЮ, ИСПОЛЬЗУЕМУЮ В ЭТОМ РУКОВОДСТВЕ, ОПЕРАТОР ДОЛЖЕН ИМЕТЬ ОПРЕДЕЛЕННЫЙ ОПЫТ В РАБОТЕ С ДИСКОПРАВАМИ.

## **УПАКОВКА, ТРАНСПОРТИРОВКА, ХРАНЕНИЕ**

ВСЯ УПАКОВКА, ПОДЪЕМ, ОБРАБОТКА, ТРАНСПОРТИРОВКА И ДЕЙСТВИЯ ПО РАСПАКОВКЕ ДОЛЖНЫ БЫТЬ ВЫПОЛНЕНЫ ИСКЛЮЧИТЕЛЬНО ОПЫТНЫМ ПЕРСОНАЛОМ СО ЗНАНИЕМ ДИСКОПРАВОВ И СОДЕРЖАНИЯ ЭТОГО РУКОВОДСТВА.

### **ПОДЪЕМ И ОБРАБОТКА**

ПОДДОНЫ ДОЛЖНЫ БЫТЬ ПЕРЕМЕЩЕНЫ С ПОМОЩЬЮ СПЕЦОБОРУДОВАНИЯ.

ВЫБРАННОЕ ОБОРУДОВАНИЕ ДОЛЖНО ПОДХОДИТЬ ДЛЯ ПОДЪЕМА И ПЕРЕМЕЩЕНИЯ, ИМЕЯ В ВИДУ РАЗМЕРЫ, ВЕС И ХРУПКИЕ ЧАСТИ, КОТОРЫЕ НЕ БУДУТ ПОВРЕЖДЕННЫ.

#### **ХРАНЕНИЕ**

УПАКОВАННЫЕ МАШИНЫ ДОЛЖНЫ ВСЕГДА СОХРАНЯТЬСЯ В ЗАКРЫТОМ, ЗАЩИЩЁННОМ МЕСТЕ ПРИ ТЕМПЕРАТУРЕ ОТ -10 °С ДО +40 °С И НЕ ПОДВЕРГАТЬСЯ ПРЯМОМУ СОЛНЕЧНОМУ СВЕТУ.

#### **УКЛАДКА**

ТИП УПАКОВКИ ПОЗВОЛЯЕТ ВОЗМОЖНОСТЬ УКЛАДКИ ДО 2 ПОДДОНОВ ОДИН НА ДРУГОЙ.

#### **РАСПАКОВКА**

ПРОВЕРЬТЕ, ЧТО СТЕНД НЕ БЫЛ ПОВРЕЖДЕН В ТЕЧЕНИЕ ТРАНСПОРТИРОВКИ И ЧТО ВСЕ ВНЕСЕННЫЕ В СПИСОК ЧАСТИ ПРИСУТСТВУЮТ.

## **БЕЗОПАСНОСТЬ**

- ЭТОТ СТЕНД РАЗРАБОТАН (ПРЕДНАЗНАЧЕН) ТОЛЬКО ДЛЯ 10 "-22,5"ДИСКОВ
- ЭТОТ СТЕНД ДОЛЖЕН ИСПОЛЬЗОВАТЬСЯ ТОЛЬКО ДЛЯ РЕМОНТА ДИСКОВ.
- ОБРАТИТЕ ВНИМАНИЕ НА ПРЕДУПРЕЖДАЮЩИЕ ЗНАКИ НА СТЕНДЕ.
- Если оператор слышит необычные шумы или колебания, он должен немедленно нажать аварийную кнопку, выключить главный выключатель и проверить раздел «Возможные неисправности и методы их устранения» в инструкции по эксплуатации.
- Используйте защитные очки и перчатки во время работы.
- Работайте в изолированном и чистом месте.
- При отсутствии электричества необходимо выключить главный выключатель.
- Работайте на безопасном расстоянии.
- Стенд должен быть установлен на ровном месте.

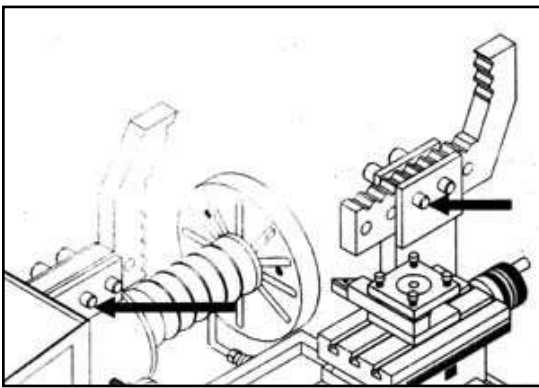

- **ПРОВЕРТЕ ПРАВИЛЬНУЮ УСТАНОВКУ УПОРНОЙ ПЛАНКИ И УБЕДИТЕСЬ, ЧТО ШТИФТЫ УСТАНОВЛЕНЫ В КАНАЛ.**

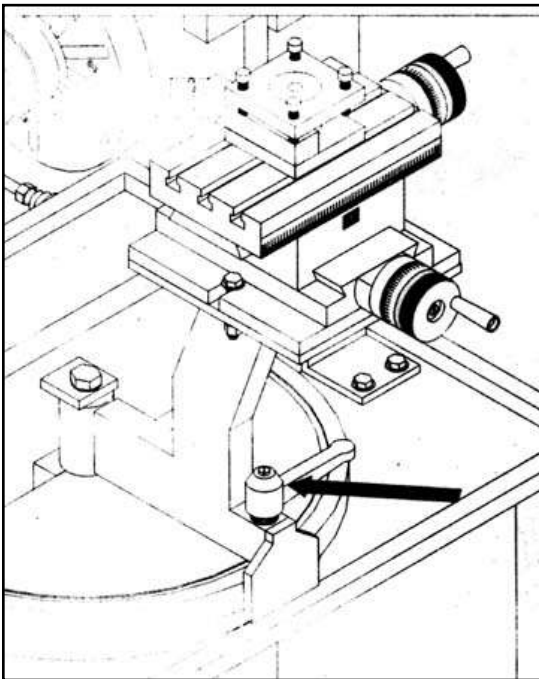

- **ЗАКРЕПИТЕ ФИКСИРУЮЩИЙ РЫЧАГ ВО ВРЕМЯ ТОКАРНЫХ РАБОТ.**
- **НЕ ИСПОЛЬЗУЙТЕ СТРУИ ВОДЫ И ПАРА ВЫСОКОГО**

## ДАВЛЕНИЯ И РАСТВОРИТЕЛИ ДЛЯ ОЧИСТКИ СТЕНДА.

- ОБЕССТОЧЬТЕ СТАНОК ПЕРЕД НАЧАЛОМ ЧИСТКИ.

### БЕЗОПАСНОСТЬ



**НЕ СТОЙТЕ ПЕРЕД ФЛАНЦЕМ, КОГДА ОН ВРАЩАЕТСЯ.**



**НЕ ПОМЕЩАЙТЕ РУКИ МЕЖДУ ПОРШНЕМ И ФЛАНЦЕМ ВО ВРЕМЯ РАБОТЫ.**



**УБЕДИТЕСЬ, ЧТО ДИСК ХОРОШО ЗАКРЕПЛЁН К ФЛАНЦУ.**

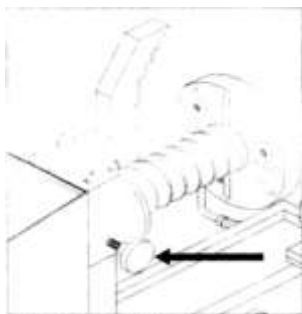

**ВЫПРАВЛЯЯ ДИСКИ, ЗАВОРАЧИВАЙТЕ ФИКСИРУЮЩИЕ БОЛТЫ. ВЫПОЛНЯЯ ТОКАРНЫЕ РАБОТЫ, ОТПУСКАЙТЕ ФИКСИРУЮЩИЕ БОЛТЫ.**

**ВСЯ РАБОТА НА ЭЛЕКТРИЧЕСКОЙ СИСТЕМЕ, ВКЛЮЧЕНИЯ НЕЗНАЧИТЕЛЬНЫЕ ОПЕРАЦИИ, ДОЛЖНА БЫТЬ ВЫПОЛНЕНА ПРОФЕССИОНАЛЬНО КВАЛИФИЦИРОВАННЫМ ПЕРСОНАЛОМ.**

- Соедините кабель со штепселем, который соответствует европейским нормам или нормам страны, в которой используется стенд. Штепсель должен иметь заземление, проверьте это.
- Когда стенд смонтирован, включите его и проверьте правильность направления вращения мотора, оно должно соответствовать направлению стрелки. Если мотор крутится в другую сторону, то поменяйте местами фазы двигателя.
- Если стенд работает неправильно немедленно нажмите аварийную кнопку, отключите стенд и проверьте раздел «Неисправности и методы их устранения».

**ИЗГОТОВИТЕЛЬ НЕ НЕСЁТ НИКАКОЙ ОТВЕТСТВЕННОСТИ ЗА ОТКАЗ СОБЛЮДАТЬ ВЫШЕУПОМЯНУТЫЕ ИНСТРУКЦИИ.**

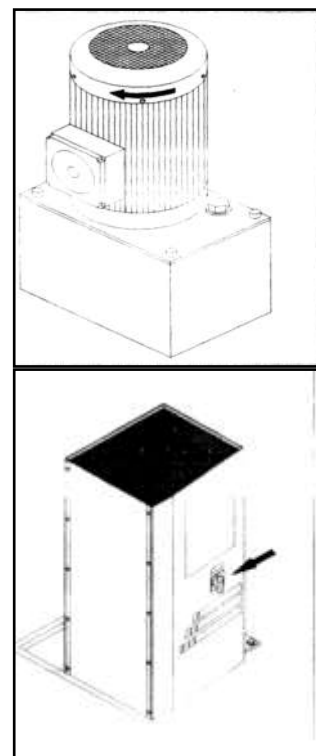

## МОНТАЖ СТЕНДА, РАСПОЛОЖЕНИЕ.

Для правильного функционирования стенд должен быть установлен на пол с помощью анкерных болтов.

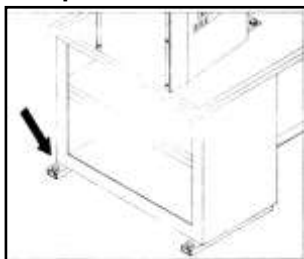

- 1) Просверлите отверстия диаметром 15 мм., используя отверстия в основе стенда как шаблон для сверления.
- 2) Вставьте болты и закрепите стенд с помощью динамометрического ключа с усилием 24 Н/м.

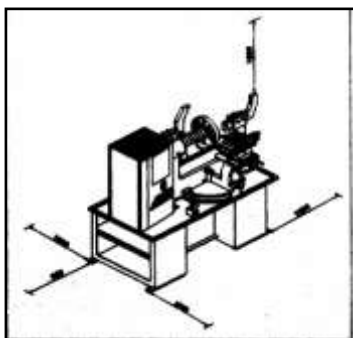

### **БЕЗОПАСНОЕ РАССТОЯНИЕ:**

Чтобы станок работал тихо и эргономично, вокруг него необходимо оставить свободное пространство в соответствии с размерами, указанными на рисунке. (1000\*1000\*1000\*500\*1600мм)

## КОНТРОЛЬНЫЕ ВЫКЛЮЧАТЕЛИ

### **КОНТРОЛЬНЫЕ ВЫКЛЮЧАТЕЛИ**

Управление станком осуществляется с помощью контрольных выключателей.

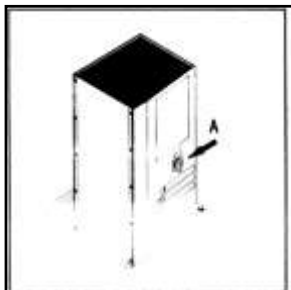

- A – Токарный станок.  
1 – Старт  
0 – Стоп  
B – Гидравлика  
1 – Старт  
2 – Стоп



**Электрика стенда снижает напряжение с 380 вольт до 24 вольт для безопасности использования.**

Для более простого использования стенда вы можете использовать ручку, которая управляет движениями поршней.

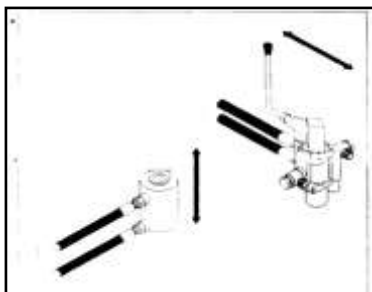

## ОПИСАНИЕ СТЕНДА



Фланец должен вращаться по направлению стрелки.



Соединение с диском: Фланец сконструирован для различных размеров диска.



**Блок управления**  
Контролирует движение поршней.



**Гидравлика**  
Управляет движением поршня вверх и вниз.

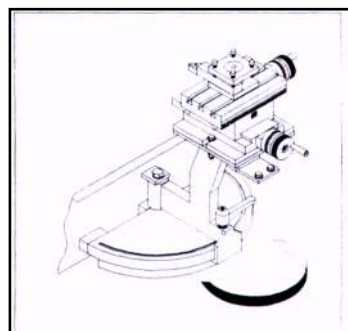

**Токарный станок**  
Устраняет повреждения на дисках после правки.

## АКСЕССУАРЫ

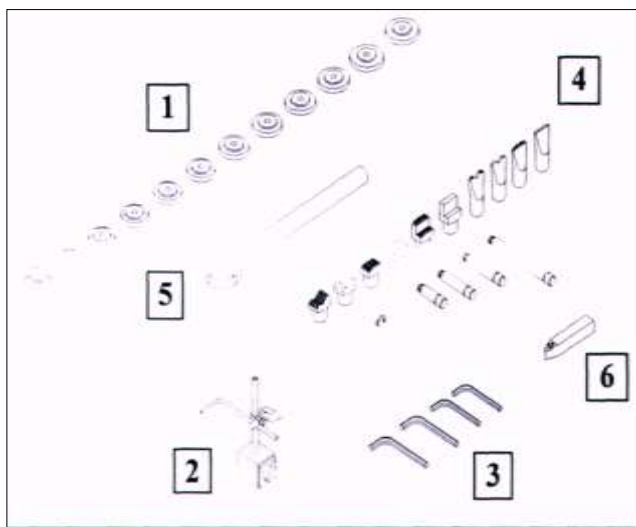

1. Соединительная дисковая шайба – 12 шт.
2. Шаблон – 1 шт.
3. Шестигранники – 4 шт.
4. Шпиндель удлинителя – 4 шт.  
Насадки на удлинители – 10 шт.
5. Рычаг – 1 шт.
6. Токарный резец – 1 шт.

**НИЕ**

• СОЕДИНЕНИЕ ДИСКА С ФЛАНЦЕМ

1. Очистите диск от грязи и снимите противовесы.

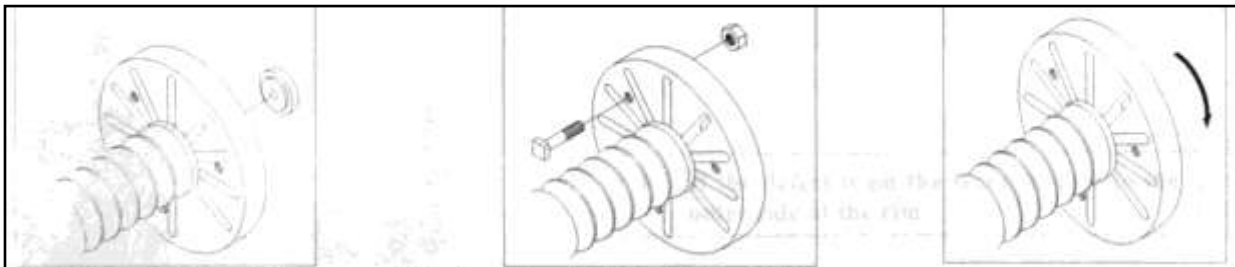

2.

Выберите дисковую шайбу подходящего размера.

3. Затяните её и закрепите к подходящему отверстию на фланце.

4. Вращайте фланец рукой.

### • АНАЛИЗ ДЕФЕКТНОЙ ОБЛАСТИ

2. Найдите дефектную область, используя шаблон, и пометьте её.

3. **Затяните болты перед началом процедуры восстановления диска.**

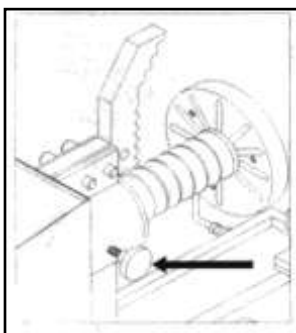

4. Выберите подходящий рихтовальщик и выправите диск.

### ПОЗИЦИИ УСТАНОВКИ РИХТОВАЛЬЩИКОВ

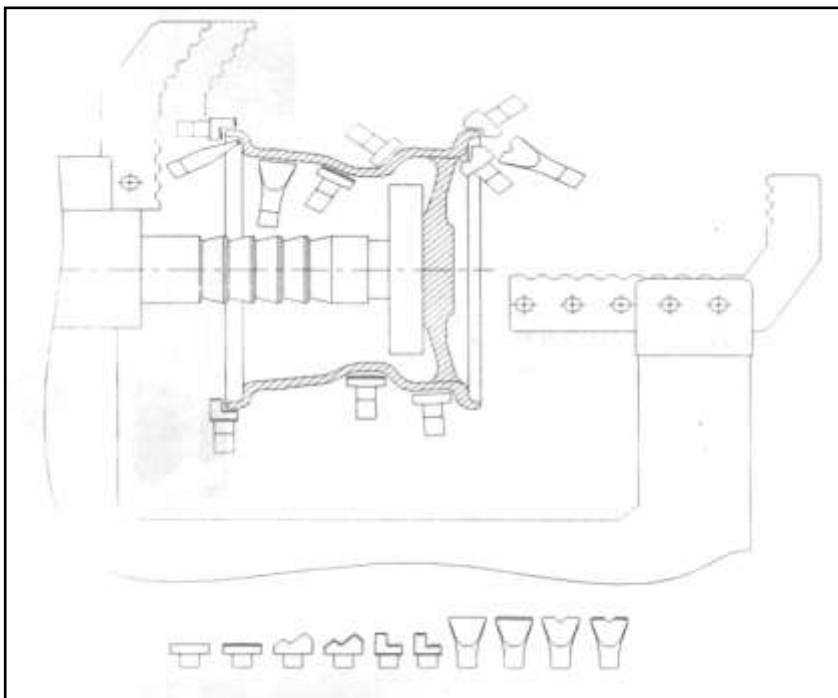

### НЕКОТОРЫЕ ПРИМЕРЫ РЕМОНТА



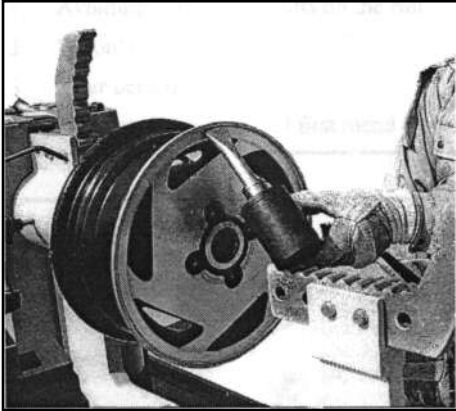

Если дефект находится на передней поверхности к внешней стороне диска.



Если дефект - от внутренней до внешней стороны диска.



Если дефект - от внешнего до внутренней стороны диска.

**\*\*\* Перед процедурой ремонта (правки) некоторые диски должны быть нагреты (особенно алюминиевые).**

**Эта процедура предназначена для:**

1. Избежания трещин и ошибок на диске;
2. Безопасности поршня;
3. Вашей собственной безопасности;

\*\*\* Если диск сильно повреждён, сначала исправьте его рычагом и затем приступайте к правке.

## **ТОКАРНЫЕ ОПЕРАЦИИ**

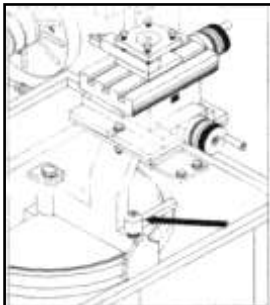

**ЗАКРЕПИТЕ ФИКСИРУЮЩИЙ РЫЧАГ  
ВО ВРЕМЯ ТОКАРНЫХ ОПЕРАЦИЙ**

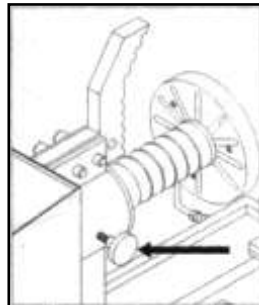

**ОСЛАБЬТЕ БОЛТЫ ВО ВРЕМЯ  
ТОКАРНЫХ ОПЕРАЦИЙ**

## **ОБСЛУЖИВАНИЕ**

Чтобы гарантировать эффективность станда и его правильное функционирование, необходимо проводить специальную чистку и обслуживание.

Обычное обслуживание должно быть выполнено пользователем согласно инструкции изготовителя.

**Перед началом любой чистки или обслуживания обесточьте станд и выньте вилку из розетки.**

### **КАЖДЫЙ ДЕНЬ:**

Очищать и обезжировать фланец, резец и верстак.

### **КАЖДЫЙ МЕСЯЦ:**

Проверьте уровень масла в гидравлической системе.

Затяните винты токарного станка.

### **КАЖДЫЕ 6 МЕСЯЦЕВ:**

Протрите механизм тряпкой, пропитанной мазутом. Сделайте общую проверку.

### **КАЖДЫЙ ГОД:**

Полная проверка: **Визуально осмотрите** все структурных части и механизмы.

**Электрика:** Специалист-электрик должен проверить электрику.

## **ХРАНЕНИЕ**

### **ПЕРИОДЫ БЕЗДЕЯТЕЛЬНОСТИ**

Если станд временно простаивает или не используется, обязательно выключите его из розетки.

### **ПОСТОЯННОЕ ХРАНЕНИЕ**

Отсоедините силовой кабель из розетки и от станда.

## ДЕМОНТАЖ ВАЛА

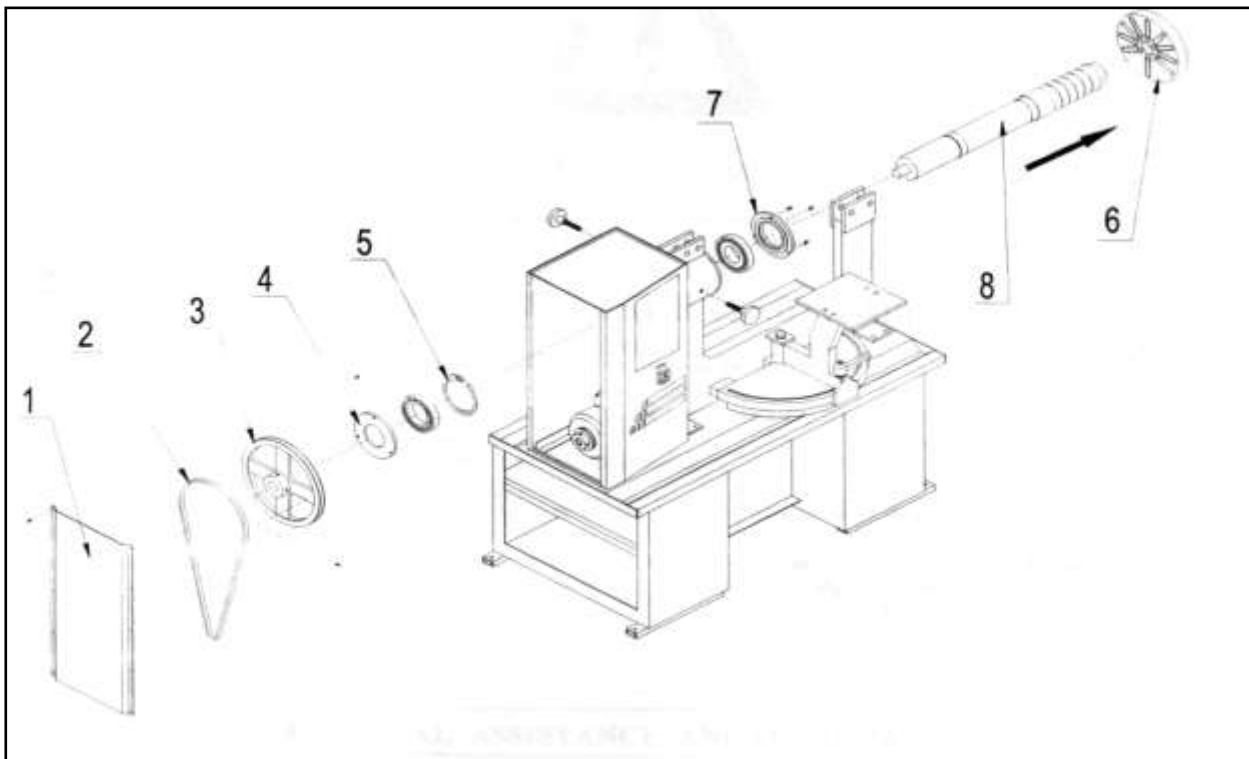

1 Снять крышку.

2 Снять V-образный ремень.

3 Снять 3 винта и крепление штифта.

4 Отвернуть 3 шестигранника и отсоединить крышку подшипника и сам подшипник.

5 Снять стопорное кольцо.

6 Отвернуть 8 шестигранников фланца и снять фланец.

7 См. пункт 4.

8 Снимите вал по стрелке.

## **ВОЗМОЖНЫЕ НЕИСПРАВНОСТИ И МЕТОДЫ ИХ УСТРАНЕНИЯ**

### **МАСЛО**

Залейте масло в гидравлический мотор до отметки. Канистра с маслом поставляется вместе со стендом и находится в коробке. Используйте только масло фирмы SHELL TELLUS 37.

<b>НЕИСПРАВНОСТИ – ПРИЧИНЫ И МЕТОДЫ УСТРАНЕНИЯ</b>		
<b>Неисправности</b>	<b>Причины</b>	<b>Возможные средства</b>
Фланец не вращается ни в каком направлении.	<ol style="list-style-type: none"><li>1. Не подключен шнур питания</li><li>2. Штепсель не правильно подсоединён.</li><li>3. Напряжение в сети не соответствует рабочему напряжению стенда.</li><li>4. Выключатель в положении OFF.</li><li>5. Дефектный плавкий предохранитель.</li></ol>	<ol style="list-style-type: none"><li>1,2,3-Проверьте правильное подключение.</li><li>4. Включите выключатель.</li><li>5. Замените плавкий предохранитель.</li></ol>
Отсутствует или недостаточное давление в гидравлике.	<ol style="list-style-type: none"><li>1. Неправильное направление вращения гидравлического мотора.</li><li>2. Утечка масла в соединениях.</li><li>3. Недостаток масла.</li></ol>	<ol style="list-style-type: none"><li>1. Поменяйте местами два провода в штепселе.</li><li>2. Проверьте соединения и замените их, если необходимо.</li><li>3. Добавьте масло до указанного уровня в мотор.</li></ol>
Фланец внезапно останавливается в течении работы токарного станка.	<ol style="list-style-type: none"><li>1. Соскочил V-образный ремень.</li></ol>	<ol style="list-style-type: none"><li>1. Проверить ремень.</li></ol>

### **ТЕХНИЧЕСКАЯ ПОДДЕРЖКА И ЗАПАСНЫЕ ЧАСТИ**

- ГАРАНТИЯ НА СТЕНД 1 ГОД С ДАТЫ ПРОДАЖИ
- ПРИ ЛЮБОЙ НЕИСПРАВНОСТИ СТЕНДА КОНСУЛЬТИРУЮТСЯ С РАЗДЕЛОМ "ВОЗМОЖНЫЕ НЕИСПРАВНОСТИ И МЕТОДЫ ИХ УСТРАНЕНИЯ". ЛЮБЫЕ ДРУГИЕ СБОИ ДОЛЖНЫ БЫТЬ ПРОВЕРЕНЫ ПРОФЕССИОНАЛЬНО КВАЛИФИЦИРОВАННЫМ ПЕРСОНАЛОМ.

#### **ПРЕДУПРЕЖДЕНИЕ**

ЛЮБАЯ РАБОТА НА ЭЛЕКТРИЧЕСКИХ, ГИДРАВЛИЧЕСКИХ И ПНЕВМАТИЧЕСКИХ СИСТЕМАХ ДОЛЖНА БЫТЬ ВЫПОЛНЕНА ТОЛЬКО **ПРОФЕССИОНАЛЬНО КВАЛИФИЦИРОВАННЫМ ПЕРСОНАЛОМ**. ПРИ ЗАМЕНЕ ЗАПЧАСТЕЙ И РЕМОНТЕ СОБЛЮДАЙТЕ МЕРЫ ПРЕДОСТОРОЖНОСТИ.

**ИСПОЛЬЗУЙТЕ ТОЛЬКО ОРИГИНАЛЬНЫЕ ЧАСТИ СТЕНДА ИЗГОТОВИТЕЛЬ НЕ НЕСЁТ НИКАКОЙ ОТВЕТСТВЕННОСТИ ЗА ИСПОЛЬЗОВАНИЕ НЕОРИГИНАЛЬНЫХ ЗАПЧАСТЕЙ**

#### **ЧТОБЫ ЗАКАЗЫВАТЬ ЗАПАСНЫЕ ЧАСТИ:**

- УКАЖИТЕ **СЕРИЙНЫЙ НОМЕР СТЕНДА И ГОД ВЫПУСКА.**
- УКАЖИТЕ КОД ТРЕБУЕМОЙ ЧАСТИ.
- УКАЖИТЕ КОЛИЧЕСТВО ЧАСТЕЙ.

## **СВЕДЕНИЯ О ПРОДАЖЕ**

Дата продажи .....

Номер станка:.....

Организация.....

**Гарантия: 12 месяцев с даты продажи.**

*Гарантия распространяется на все поломки, которые делают невозможным дальнейшее использование оборудования и вызваны дефектами завода-изготовителя.*

*Гарантия не распространяется на повреждения, возникшие в результате естественного износа, неправильной эксплуатации или грубого обращения, а также изделия, имеющие следы несанкционированного вмешательства в устройство изделия лиц, не имеющих разрешения на проведение ремонтных работ.*

